

Milwaukee™

Nothing but **HEAVY DUTY.™**



M18 FBS125

- ⓔ User Manual
- ⓩ 操作指南
- ⓩ 操作指南
- Ⓚ 사용시 주의사항
- Ⓣ คู่มือการใช้งาน
- Ⓜ Buku Petunjuk Pengguna
- Ⓥ Cẩm nang hướng dẫn sử dụng
- Ⓜ 取扱説明書

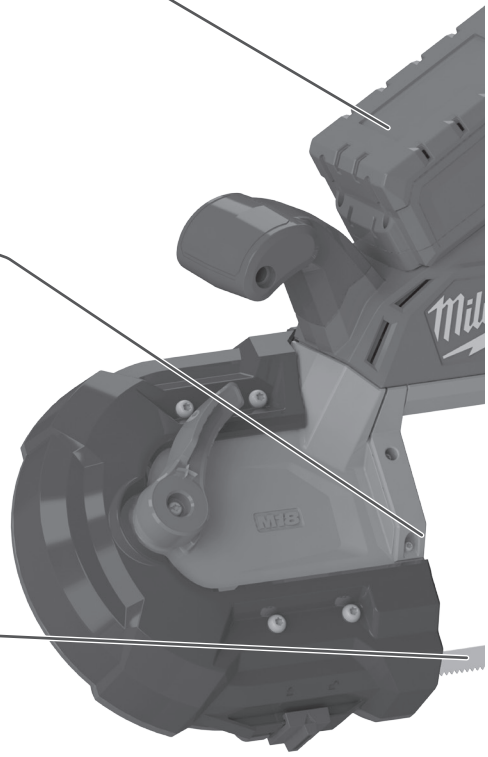
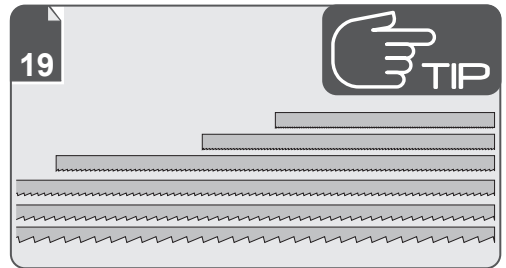
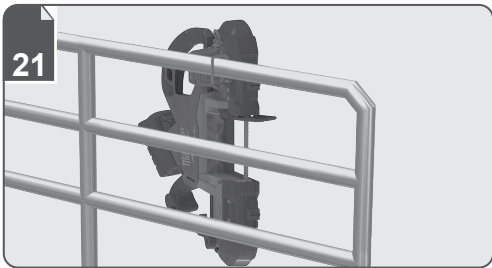
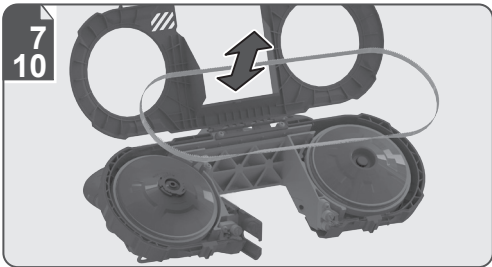
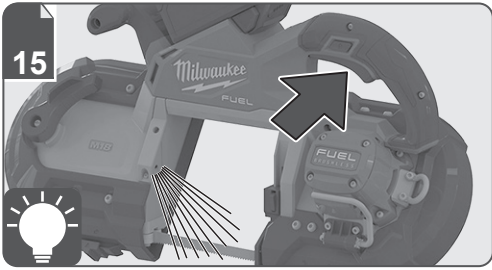
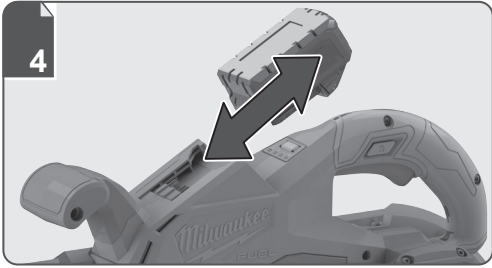

14

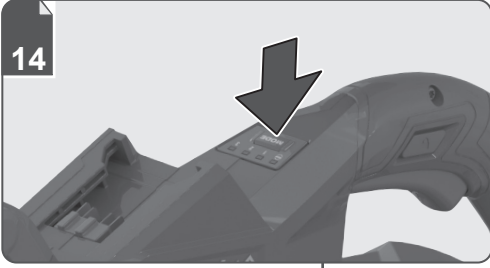

12

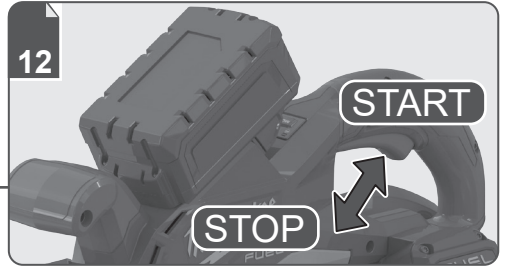

20



18



6

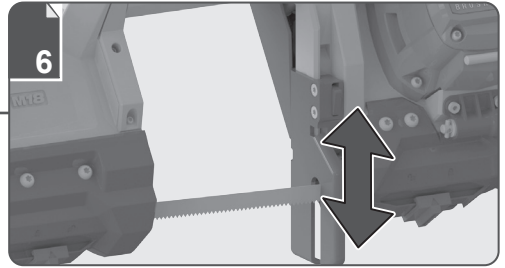

16



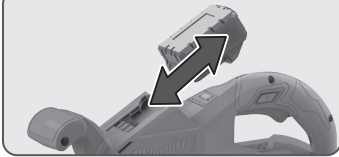

Remove the battery pack before starting any work on the product.

對產品進行任何工作前，先移除電池組。

在开始任何工作之前，请先取出电池。

제품을 청소하거나 분리하기 전, 배터리 팩을 제거하십시오.

ถอดแบตเตอรี่ออกก่อนเริ่มการบำรุงรักษา

Lepaskan paket baterai sebelum memulai pekerjaan apa pun pada produk.

Tháo pin trước khi bắt đầu thao tác với sản phẩm.

作業前の調整時や保守・点検時は、本体からバッテリーを取り外してください。

1

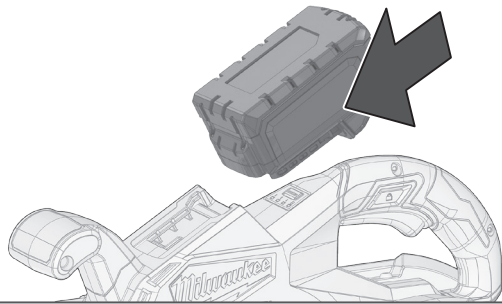

i



1

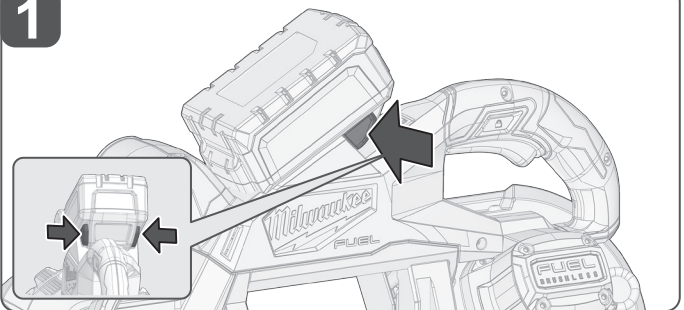

2

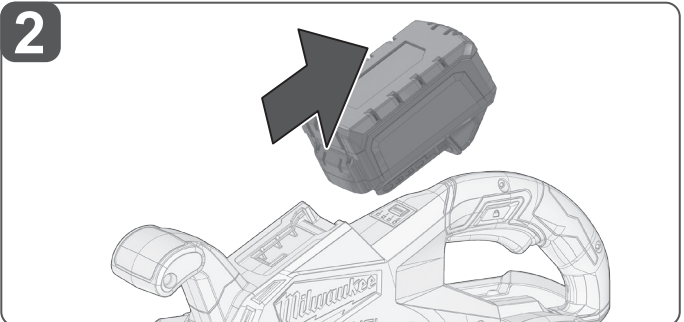

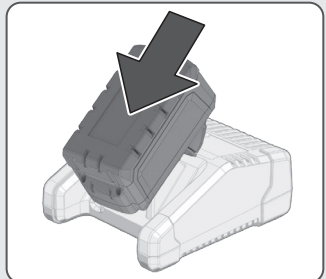
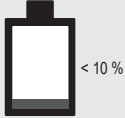
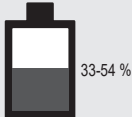
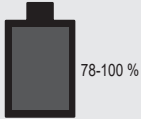
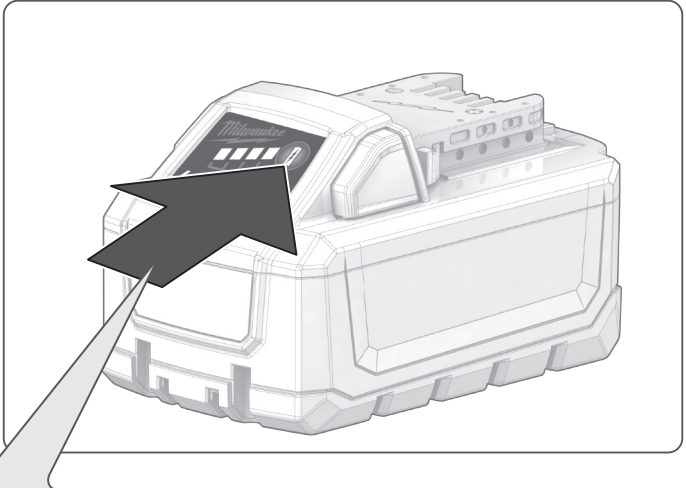

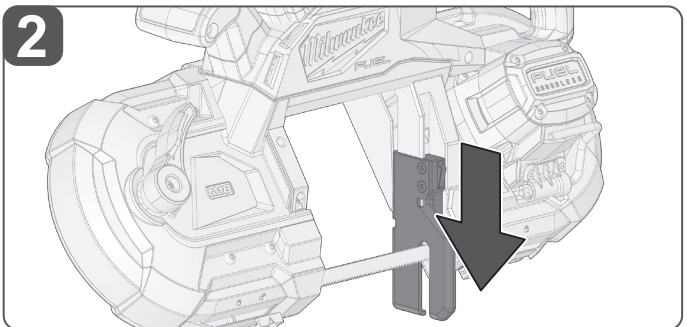
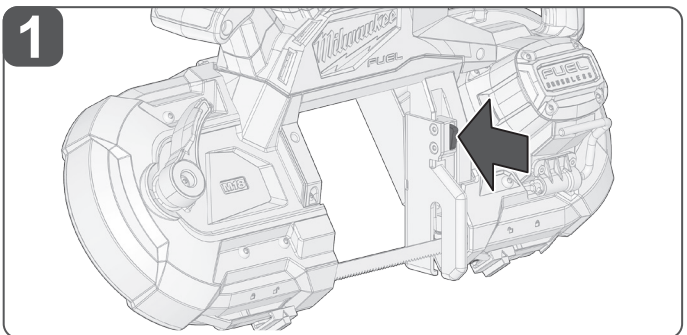
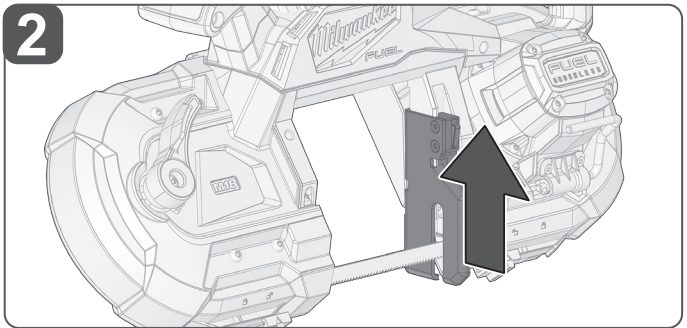
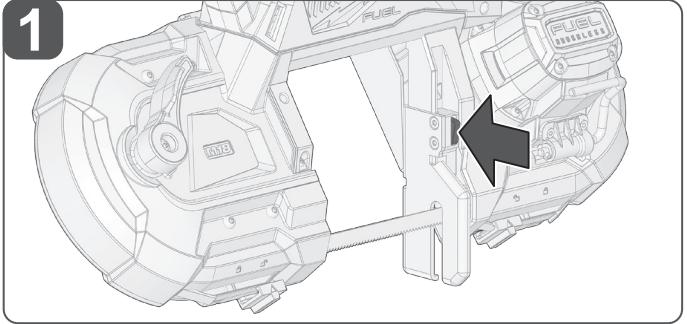
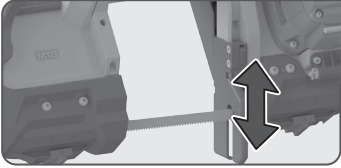

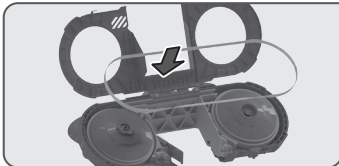

1

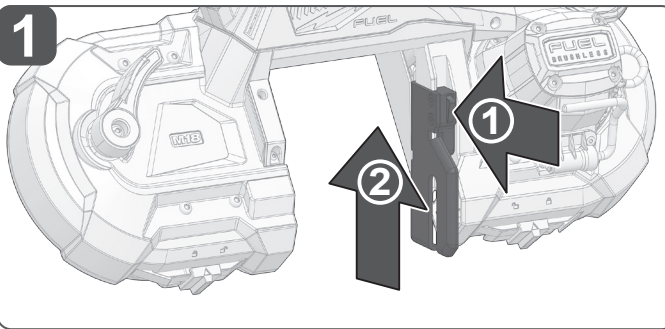

2

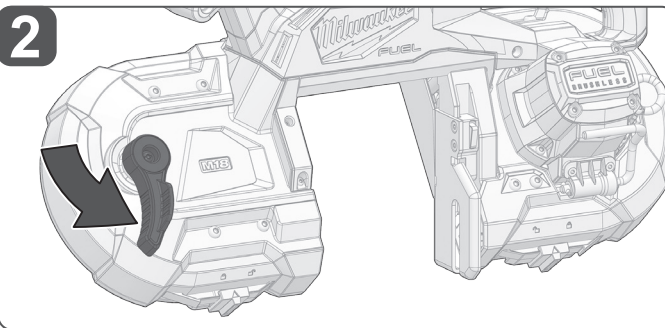

3

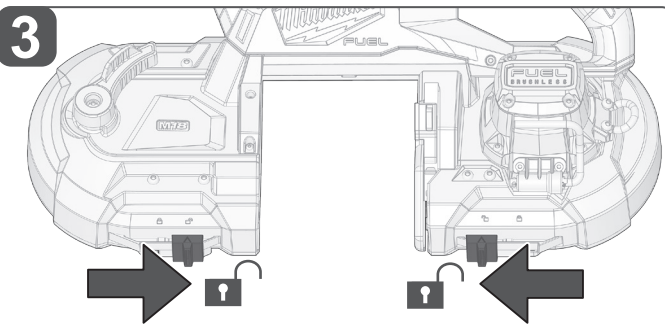

4

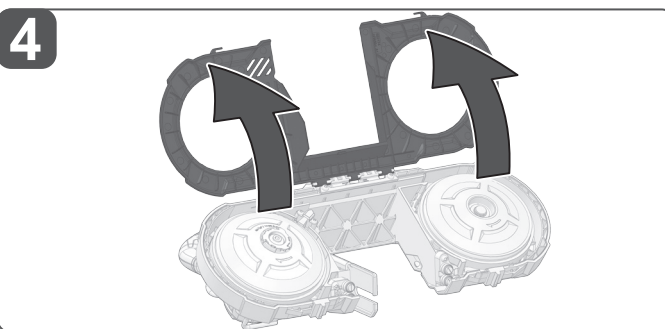

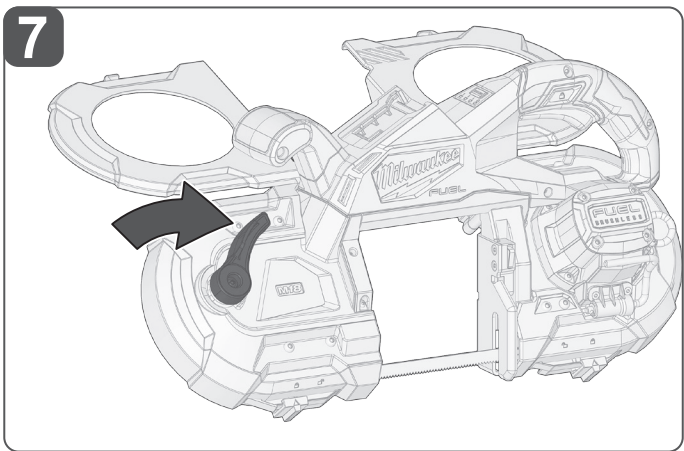
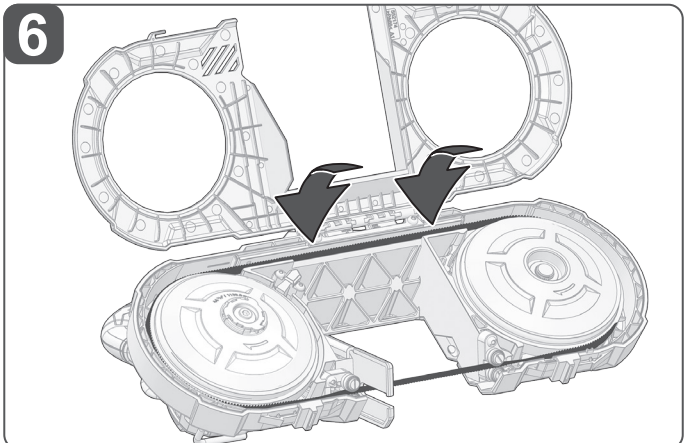
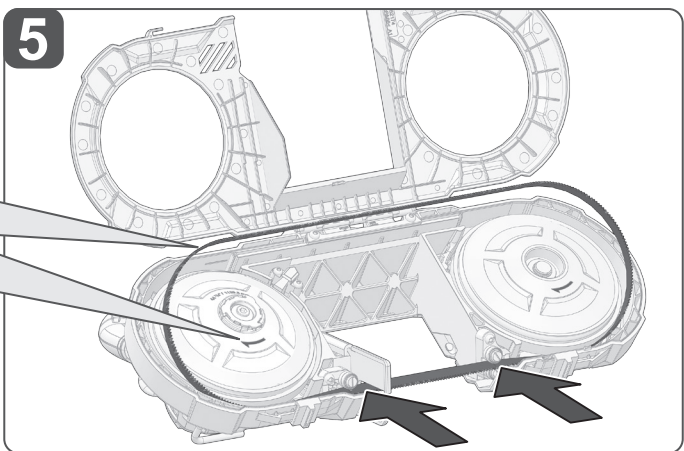
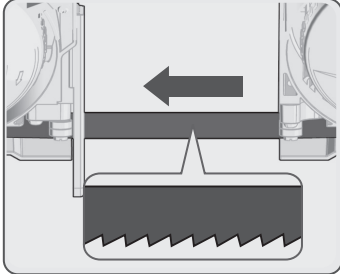

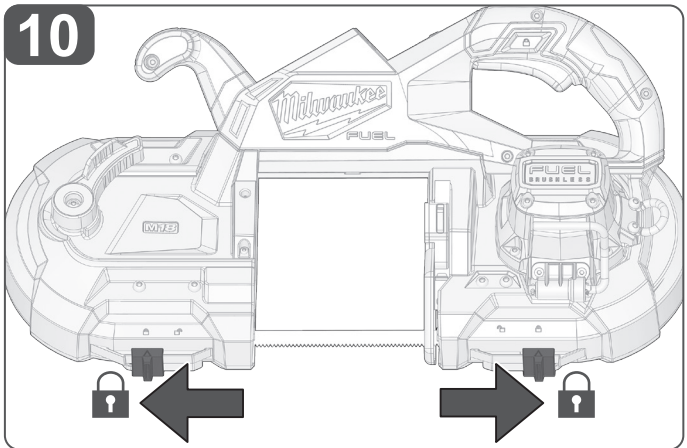
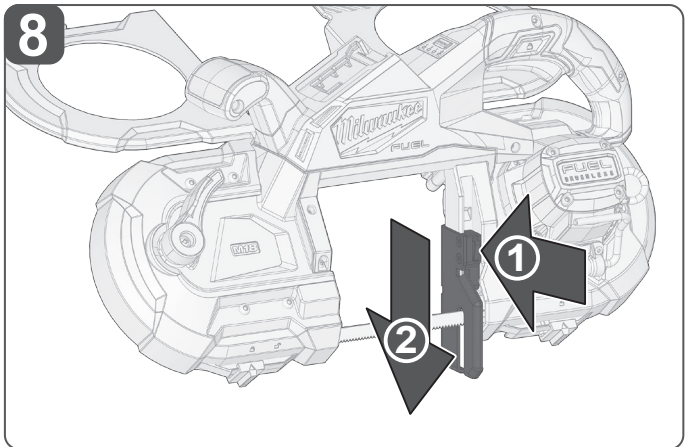

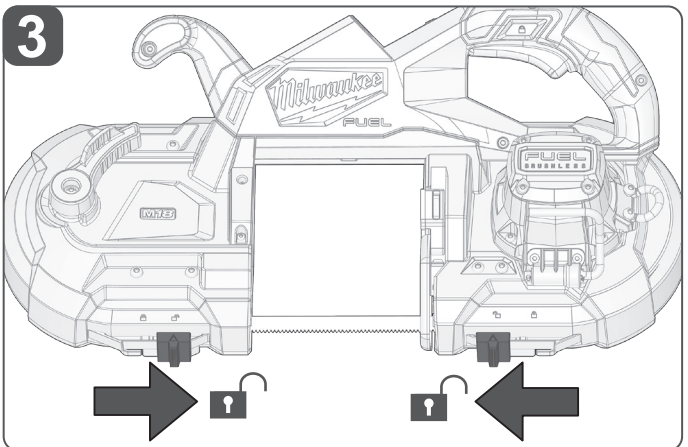
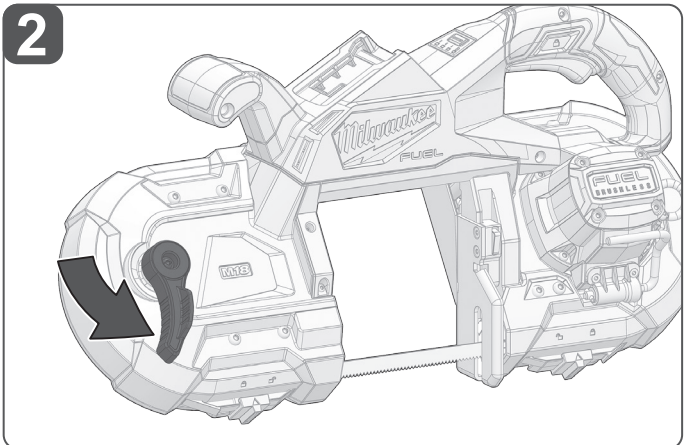
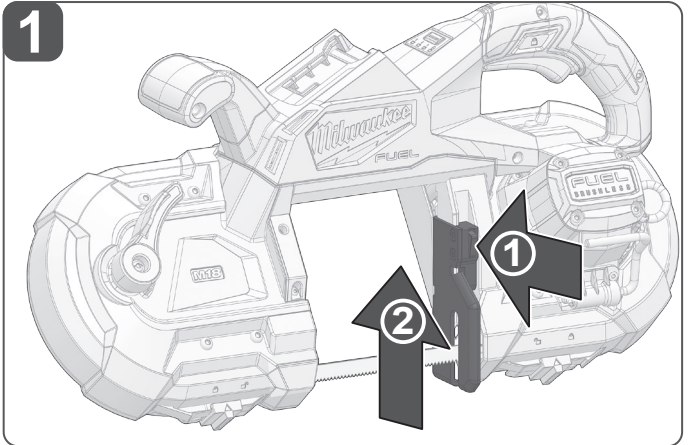
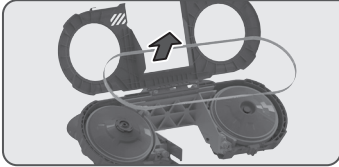

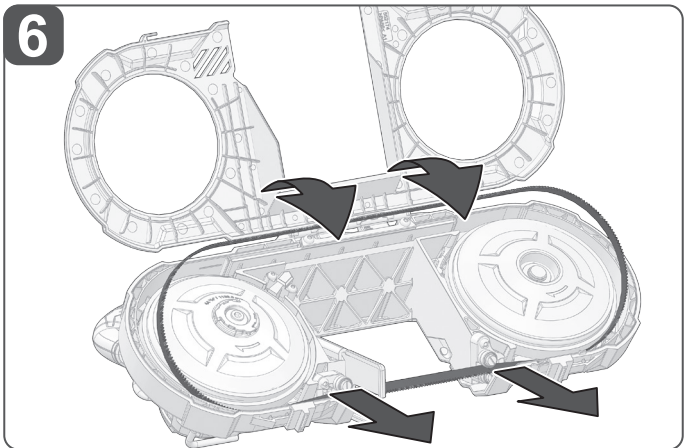
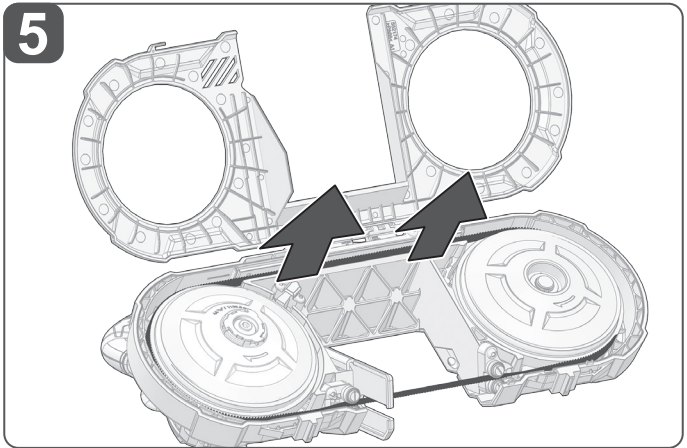
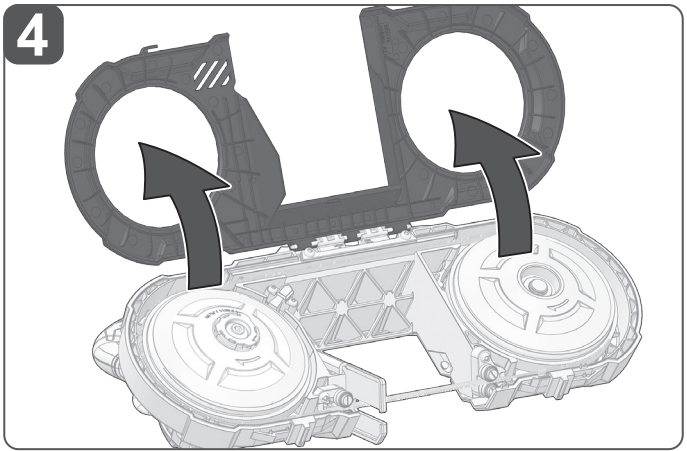

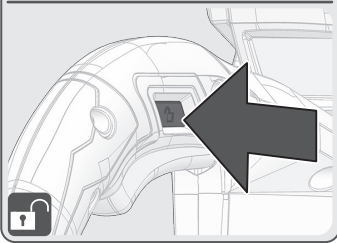
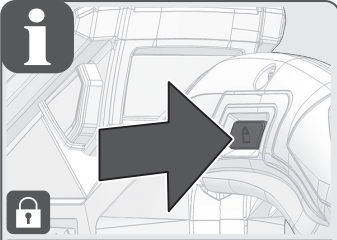
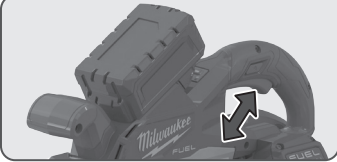

START

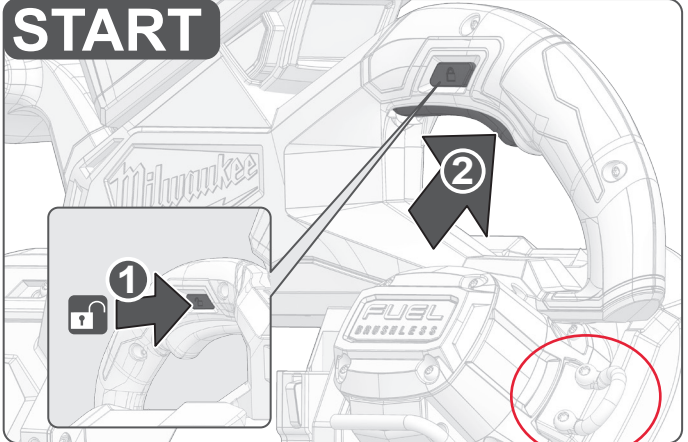

1

2

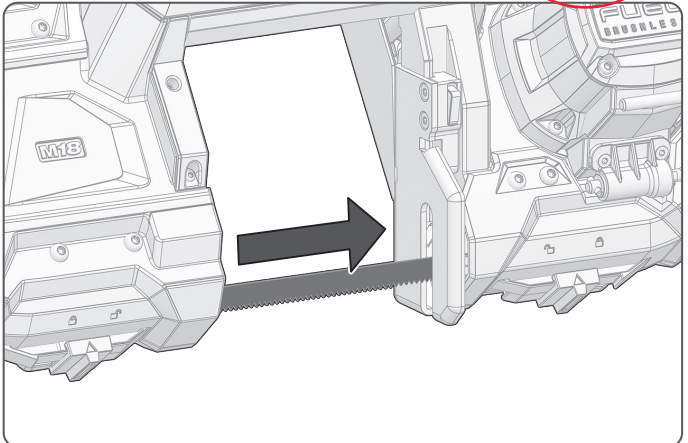

STOP

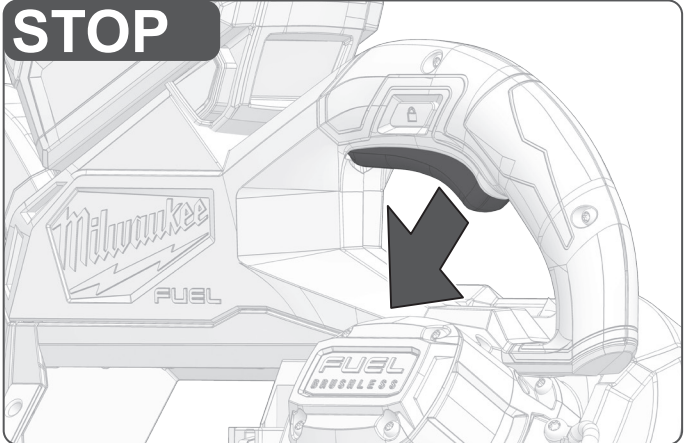

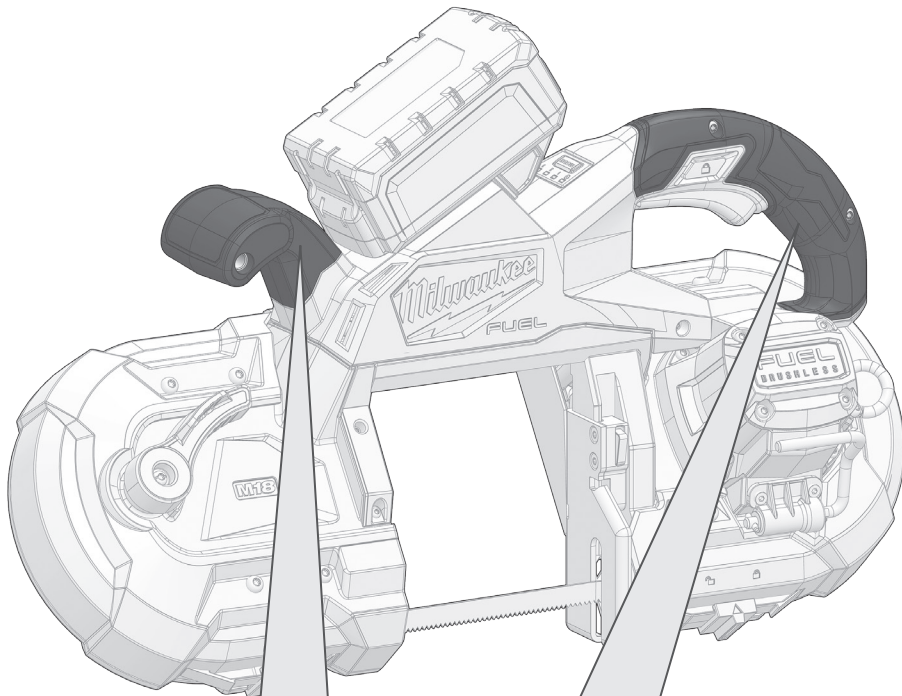

Insulated gripping surface

絶縁的把手

绝缘的把手

절연 그립 표면

พื้นผิวจับกันความร้อน

Permukaan genggam berinsulasi

Bề mặt cầm được cách điện

絶縁グリップ面

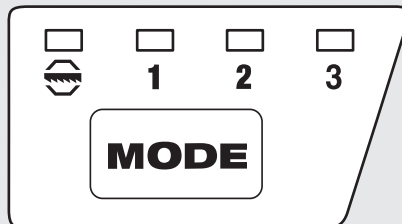
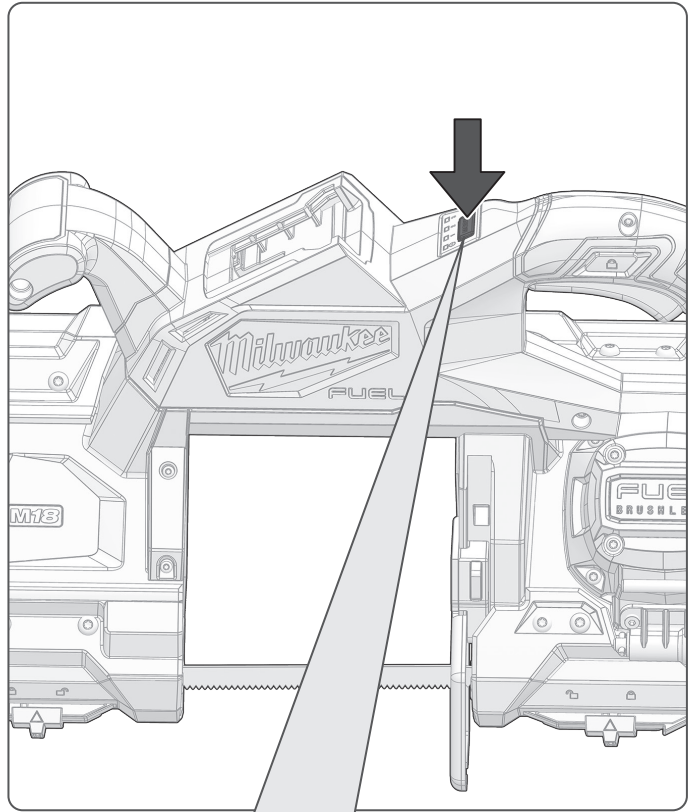

	CUT-BRAKE
1	0-96 m/min
2	0-132 m/min
3	0-168 m/min

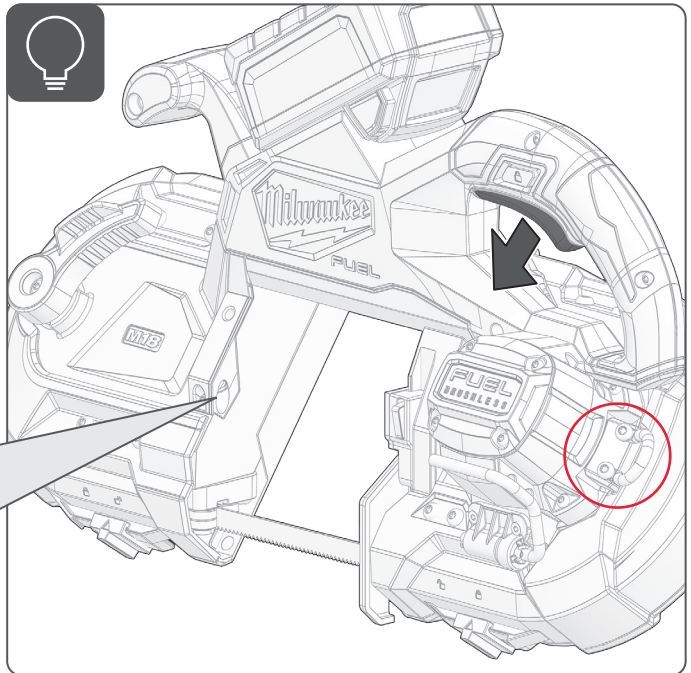
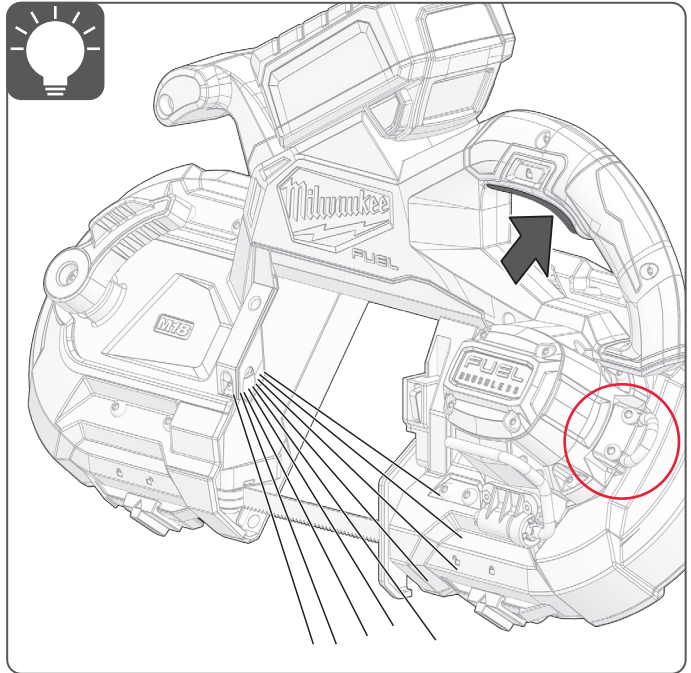

10 s



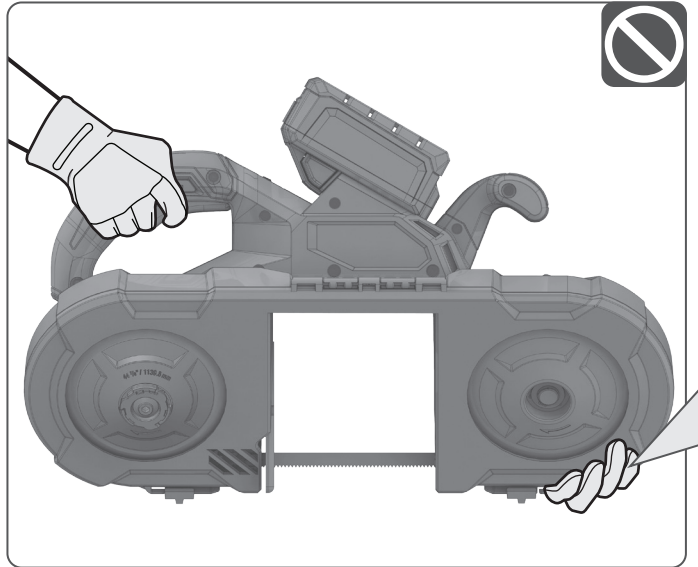
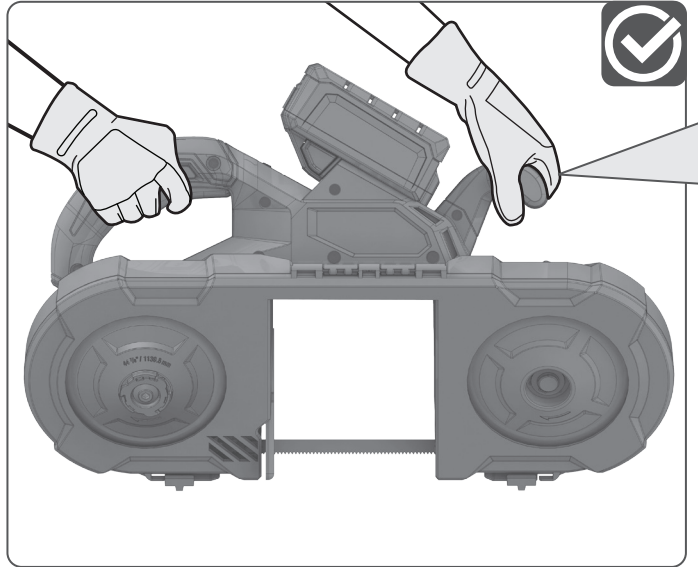

When using the product, hold it firmly with both hands.

使用本工具時，請用雙手握緊。

使用本工具時，請用雙手握緊。

제품을 사용할 때는 양손으로 단단히 잡으십시오.

ขณะใช้ผลิตภัณฑ์ ให้ใช้มือทั้งสองข้างจับผลิตภัณฑ์ให้แน่น

Saat menggunakan produk, pegang erat dengan kedua tangan.

Khi sử dụng sản phẩm, hãy cầm chắc sản phẩm bằng cả hai tay.

本製品を使用する際は、両手でしっかりと握ってください。

Do not place your hands on or around the guard/blade while the battery pack is connected to the product.

當電池組連接到工具時，請勿將手放在防護罩/刀片上或周圍。

当电池组连接到工具时，请勿将手放在防护罩/刀片上或周围。

배터리 팩이 제품에 연결된 상태에서 가드 또는 블레이드나 그 주변에 손을 대지 마십시오.

อย่าวางมือบนหรือบริเวณแผ่นป้องกันหรือใบเลื่อยในขณะที่แพ็คเกจเตอร์เชื่อมต่อกับผลิตภัณฑ์

Jangan meletakkan tangan di atas atau di sekitar pelindung atau bilah pisau saat baterai terhubung ke produk.

Không đặt tay lên hoặc xung quanh bộ phận bảo vệ hoặc lưỡi cưa trong khi bộ pin đang kết nối với sản phẩm.

バッテリーパックが製品に接続されているときは、ガードまたはブレードの上や周りに手を置かないでください。



1

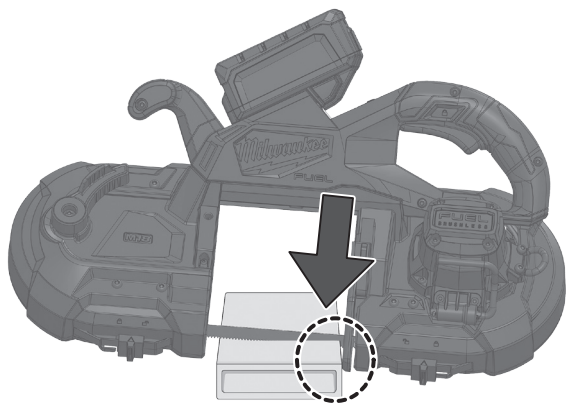

2

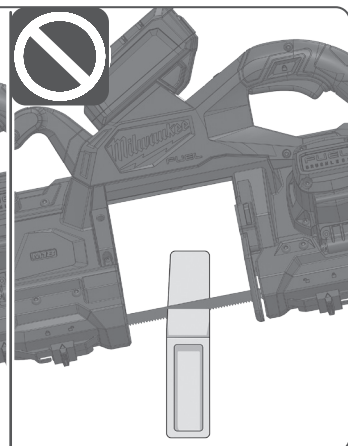
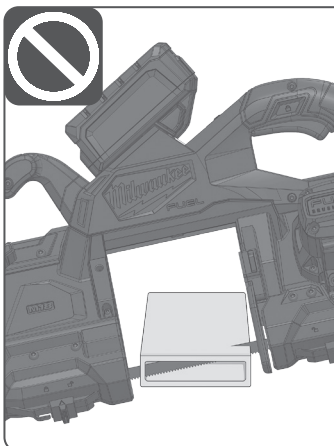
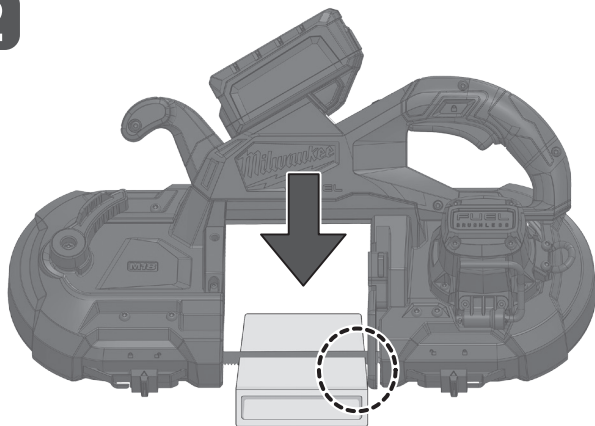

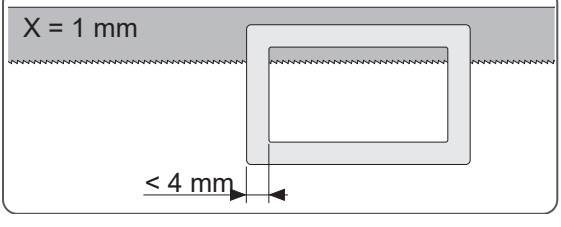
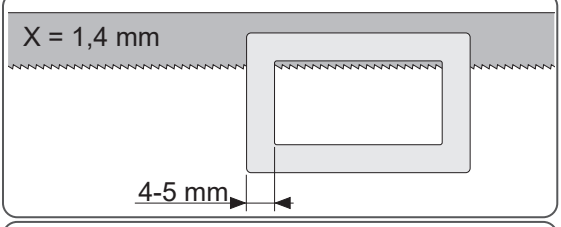
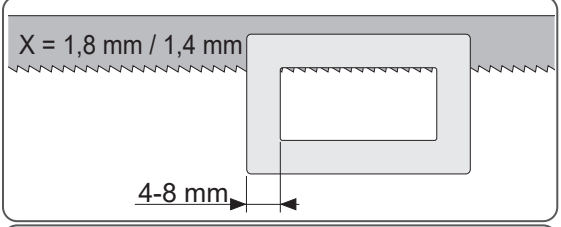
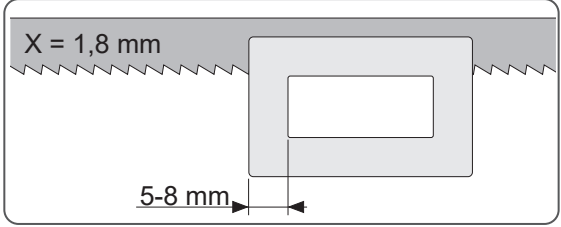
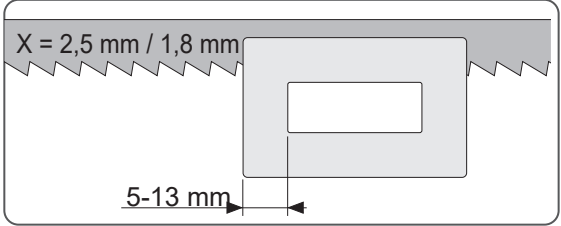
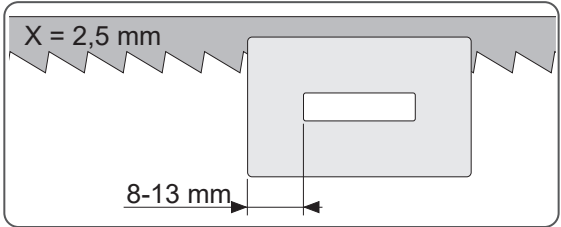
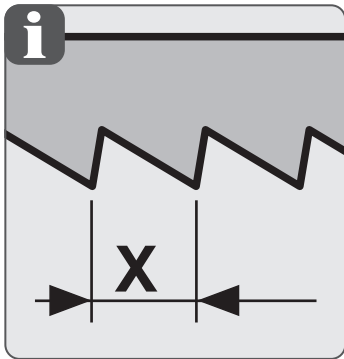

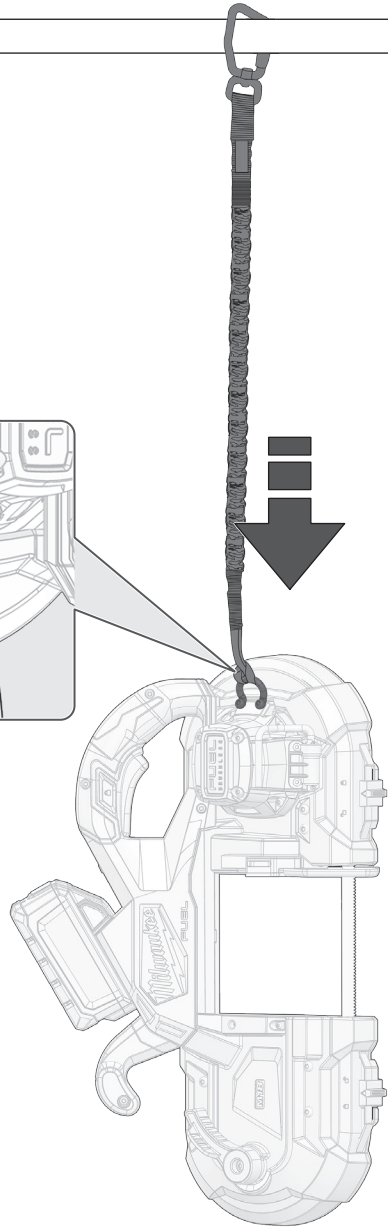
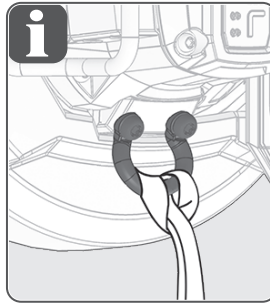

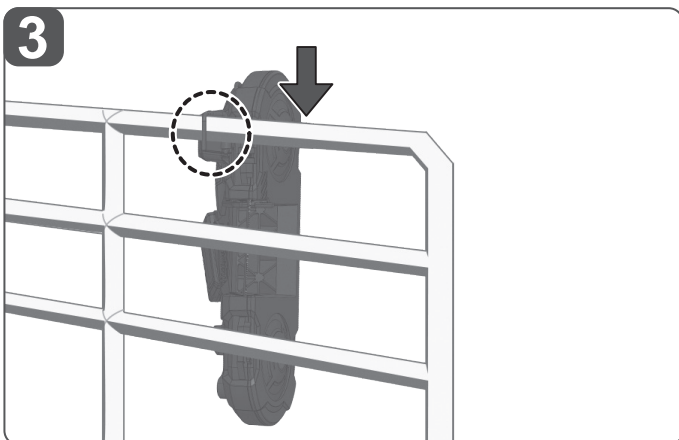
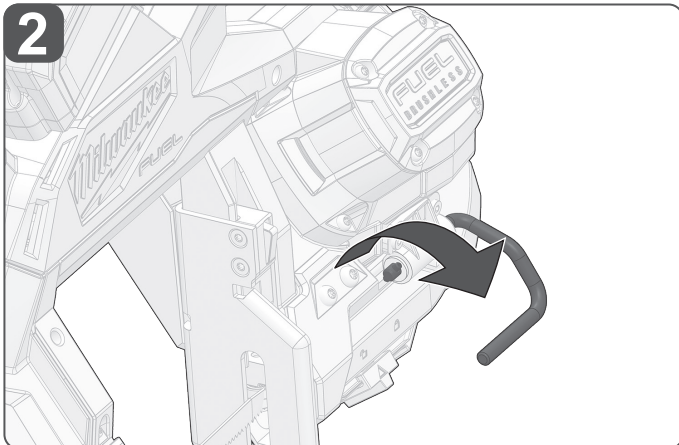
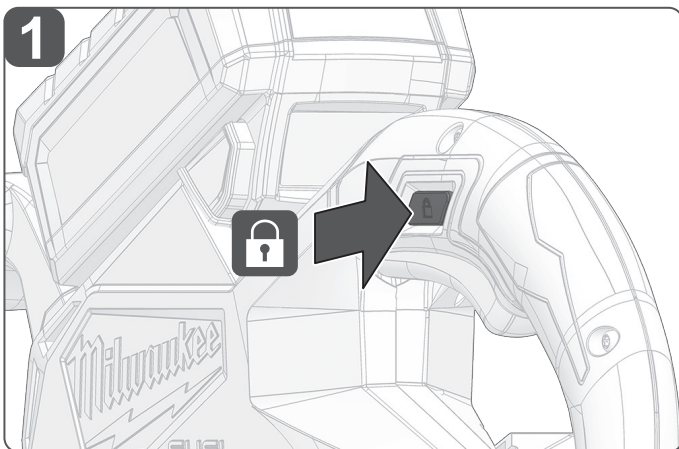
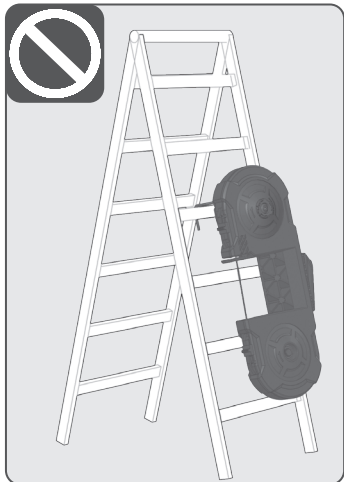
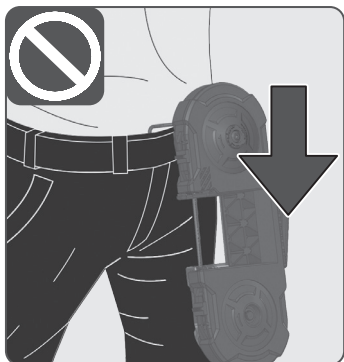

TECHNICAL DATA**M18 FBS125**

Type	Cordless band saw
Battery voltage	18 V ---
No-load speed	0–168 m/min
Blade size	1139.8 x 12.7 x 0.5 mm
Cutting capacity	
Rectangular stock	125 x 125 mm
Pipe	ø 125 mm
Weight according to EPTA-Procedure 01/2014 (3.0 Ah – 12.0 Ah)	5.9 – 6.8 kg
Recommended ambient operating temperature	-18 – +50 °C
Recommended battery pack types	M18B..., M18 HB..., M18 FB...
Recommended chargers	M12-18..., M18 DFC, M18 PC6, M18 DBSC
Recommended lanyard	MILWAUKEE Energy absorbing

Noise information

Noise emission values determined according to EN 62841

A-weighted sound pressure level	80 dB(A)
Uncertainty <i>K</i>	3.0 dB(A)
A-weighted sound power level	88 dB(A)
Uncertainty <i>K</i>	3.0 dB(A)

Always wear ear protectors.

Vibration information

Total vibration values (vector sum in the three axes) determined according to EN 62841

Vibration emission value a_h

Sawing of metal	1.6 m/s ²
Sawing of wood	1.2 m/s ²
Uncertainty <i>K</i>	1.5 m/s ²

 WARNING!

The declared vibration total values and the declared noise emission values given in this instruction manual have been measured in accordance with a standardised test and may be used to compare one tool with another. They may be used for a preliminary assessment of exposure.

The declared vibration and noise emission values represent the main applications of the tool. However, if the tool is used for different applications, used with different accessories, or poorly maintained, the vibration and noise emission may differ. These conditions may significantly increase the exposure levels over the total working period.

An estimation of the level of exposure to vibration and noise should take into account the times when the tool is turned off or when it is running idle. These conditions may significantly reduce the exposure level over the total working period.

Identify additional safety measures to protect the operator from the effects of vibration and noise, such as maintaining the tool and the accessories, keeping the hands warm (in case of vibration), and organising work patterns.

⚠ WARNING! Read all safety warnings and all instructions.
Failure to follow the warnings and instructions may result in electric shock, fire and/or serious injury.

Save all warnings and instructions for future reference.

BAND SAW SAFETY WARNINGS

Hold power tool by insulated gripping surfaces, when performing an operation where the cutting accessory may contact hidden wiring. Cutting accessories contacting a "live" wire may make exposed metal parts of the power tool "live" and could give the operator an electric shock.

ADDITIONAL SAFETY AND WORKING INSTRUCTIONS

⚠ DANGER! Keep hands away from the cutting area and the blade. Keep your second hand on the auxiliary handle. If both hands are holding the product, they cannot be cut by the blade.

Use personal protective equipment. Always wear eye protection. Protective equipment such as a dust mask, non-skid safety shoes, hard hat, or hearing protection used for appropriate conditions will reduce personal injuries.

The dust produced when using the product may be harmful to health. Do not inhale the dust. Use a dust absorption system and wear a suitable dust protection mask.

Wear ear protectors. Exposure to noise can cause hearing loss.

Remove the battery pack before starting any work on the product.

Do not use cracked or distorted blades with the product.

Never operate the product with damaged guards or without guards in place. Operating the product without guards or with damaged guards may result in injury.

Clamp the workpiece with a clamping device. Unclamped workpieces can cause severe injury and damage.

Always place the guide shoe on the workpiece when cutting.

Do not machine any materials that present a danger to health, such as asbestos.

Do not attempt to cut materials that are larger than the cutting capacity indicated in the specifications table or are obviously too large for the product.

Do not start the product when the blade is in contact with the workpiece. Wait for the blade to reach full speed before beginning the cut.

Never hold the workpiece in your hands or across your leg while cutting. Secure the workpiece to a stable platform. It is important to support the work properly to minimise body exposure, blade binding, or loss of control.

Do not remove chips and splinters while the product is running.

Do not reach underneath the workpiece.

When working on walls, ceilings, or floors, take care to avoid electric cables, gas pipes, and water pipes.

When the blade is binding, or when interrupting a cut for any reason, release the trigger and hold the product motionless in the workpiece until the blade comes to a complete stop. Never restart the product when the blade is in contact with the workpiece.

Do not power on the product again after it has stalled. Powering it on again can cause a kickback with high reaction force. Determine why the product has stalled and rectify it, paying heed to the safety instructions. If necessary, remove the insertion tool.

The possible causes may be:

- The insertion tool is tilted in the workpiece to be machined.
- The insertion tool has pierced through the material to be machined.
- The product is overloaded.

The insertion tool is sharp-edged and can become hot during use.

⚠ WARNING! Danger of cuts and burns:

- when changing insertion tools
- when setting the product down

When using a lanyard with the product, do not exceed the maximum weight capacity marked on the lanyard. Always determine the weight of the product with all the accessories when selecting the appropriate lanyard system. Exceeding the maximum weight capacity may result in serious injury. See the technical data table for the product and battery weight.

For best results, use only energy-absorbing lanyards with the product. Ropes, straps, or chains may break and cause failure. Do not use lanyards that are at full tension.

SPECIFIED CONDITIONS OF USE

The cordless band saw cuts lengthways and mitres accurately in metals, such as metal profiles (UniStrut), aluminum profiles, pipes, metal studs, channels, and metal sheets.

Do not use the product for any other purpose.

RESIDUAL RISKS

Even when the product is used as prescribed, it is still impossible to completely eliminate certain residual risk factors. The following hazards may arise during use and the operator should pay special attention to avoid:

- injury caused by contact with the blade
 - The blades are very sharp and will become hot during use. Wear gloves when changing blades. Keep hands away from the cutting area at all times. Never hold the workpiece being cut in your hands or across your leg. Clamp the workpiece whenever possible.
- injury caused by vibration
 - Hold the product by designated handles and restrict working time and exposure.
- hearing injury caused by exposure to noise
 - Wear ear protection and limit exposure.
- injury due to flying debris
 - Wear eye protection, heavy long trousers, gloves, and substantial footwear at all times.
- health hazards caused by inhalation of toxic dusts
 - Wear a suitable dust protection mask.

BATTERY SAFETY INSTRUCTIONS

USE OF LI-ION BATTERIES

Do not dispose of used battery packs in the household refuse or by burning them. MILWAUKEE distributors offer to retrieve old batteries to protect our environment.

Do not store the battery pack together with metal objects (short circuit risk).

Use only M18 System chargers for charging M18 System battery packs. Do not use battery packs from other systems.

Never break open battery packs and chargers, and store them only in dry rooms. Keep battery packs and chargers dry at all times.

Battery acid may leak from damaged batteries under extreme load or extreme temperatures. In case of contact with battery acid, wash it off immediately with soap and water. In case of eye contact, rinse thoroughly for at least 10 minutes and immediately seek medical attention.

No metal parts must be allowed to enter the battery section of the charger (short circuit risk).

Battery packs that have not been used for some time should be recharged before use.

Temperatures in excess of 50 °C reduce the performance of the battery pack. Avoid extended exposure to heat or sunshine (risk of overheating).

The contacts of chargers and battery packs must be kept clean.

For an optimum lifetime, the battery packs have to be fully charged after use.

To obtain the longest possible battery life, remove the battery pack from the charger once it is fully charged.

For battery pack storage longer than 30 days:

- Store the battery pack where the temperature is below 27 °C and away from moisture.
- Store the battery packs in a 30% – 50% charged condition.
- Every six months of storage, charge the battery pack as normal.

BATTERY PROTECTION FOR LI-ION BATTERIES

In extremely high torque, binding, stalling, and short circuit situations that cause high current draw, the product vibrates for about 5 seconds, and then the product turns off. To reset, release the trigger.

Under extreme circumstances, the internal temperature of the battery pack could rise too much. If this happens, the fuel gauge flashes until the battery pack cools down. After the lights go off, continue working.

TRANSPORT OF LI-ION BATTERIES

Lithium-ion batteries are subject to the Dangerous Goods Legislation requirements.

Transportation of those batteries has to be done in accordance with local, national, and international provisions and regulations.

The user can transport the batteries by road without further requirements.

Commercial transport of lithium-ion batteries by third parties is subject to the Dangerous Goods regulations. Transport preparation and transport are exclusively to be carried out by appropriately trained persons and the process has to be accompanied by corresponding experts.

When transporting batteries:

- Ensure that the battery contact terminals are protected and insulated to prevent short circuit.
- Ensure that the battery pack is secured against movement within the packaging.
- Do not transport batteries that are cracked or leaking.
- Check with the forwarding company for further advice.

⚠ WARNING! To reduce the risk of fire, personal injury, and product damage due to a short circuit, never immerse the product, battery pack, or charger in fluid or allow fluid to flow inside them. Corrosive or conductive fluids, such as seawater, certain industrial chemicals, and bleach or bleach-containing products, etc., can cause a short circuit.

ELECTRIC BRAKE

The electric brake engages when the trigger is released, causing the blade to stop within seconds.

However, there may be a delay between the time the trigger is released and when the brake engages. Occasionally, the brake may miss completely. If the brake misses frequently, the product needs servicing by an authorised MILWAUKEE service centre.

CUT-BRAKE CONTROL

The cut-brake detects the load on the product and stops the blade automatically at the end of a cut. To enable or disable the cut-brake, press and hold the mode select button for 1 second.

If the cut-brake activates during a cut, the product powers off, and the indicator flashes green.

This can happen if:

- There is excessive vibration during the cut because the workpiece is not properly fixed.
- There is varied pressure on the product during the cut.
- The trigger is not fully engaged.

If the workpiece is too thin or light, the product may not detect a load on the blade and may not power off when the end of the cut is reached.

MAINTENANCE

Keep the ventilation slots of the product clear at all times.

Follow the instructions for changing blades and make sure to wear protective gloves.

Avoid using solvents when cleaning plastic parts. Most plastics are susceptible to various types of commercial solvents and may be damaged by their use. Use clean cloths to remove dirt, carbon dust, etc.

Use only MILWAUKEE accessories and spare parts. Should components that have not been described need to be replaced, contact one of our MILWAUKEE service agents (see our list of guarantee/service addresses).

If needed, an exploded view of the product can be ordered. State the product type and the serial number printed on the label, and order the drawing at your local service centres.

SYMBOLS



Read the instructions carefully before starting the product.



CAUTION! WARNING! DANGER!



Remove the battery pack before starting any work on the product.



Keep hands away from rotating parts.



Always wear goggles when using the product.



Wear gloves.



Locked



Unlocked



The product has cut-brake technology.



Blade rotation direction

n_0

No-load speed

V

Voltage



Direct current



Do not dispose of waste batteries, waste electrical and electronic equipment as unsorted municipal waste. Waste batteries and waste electrical and electronic equipment must be collected separately. Waste batteries, waste accumulators, and light sources have to be removed from the equipment. Check with your local authority or retailer for recycling advice and collection point. According to local regulations, retailers may have an obligation to take back waste batteries and waste electrical and electronic equipment free of charge. Your contribution to the reuse and recycling of waste batteries and waste electrical and electronic equipment helps to reduce the demand of raw materials. Waste batteries, in particular containing lithium, and waste electrical and electronic equipment contain valuable and recyclable materials, which can adversely impact the environment and the human health if not disposed of in an environmentally compatible manner. Delete personal data from waste equipment, if any.

技術數據	M18 FBS125
類型	電動帶鋸機
電池電壓	18 V ---
無負載轉速	0 - 168 m/min
刀片尺寸	1139.8 x 12.7 x 0.5 mm
切割能力	
長方型管	125 x 125 mm
管道	ø 125 mm
根據 EPTA-Procedure 01/2014 所測得的重量 (3.0 Ah - 12.0 Ah)	5.9 - 6.8 kg
建議操作環境溫度	-18 - +50 °C
建議電池類型	M18B..., M18 HB..., M18 FB...
建議充電器	M12-18..., M18 DFC, M18 PC6, M18 DBSC
推薦掛繩	MILWAUKEE 減振能力
噪聲資訊	
根據 EN 62841 所測的噪聲釋放值。	
A加權聲壓量	80 dB(A)
不確定性的測量 K	3.0 dB(A)
A加權聲功率級	88 dB(A)
不確定性的測量 K	3.0 dB(A)
務必佩戴護耳器。	
振動資訊	
根據 EN 62841 所測的振動總值 (三軸向量總和)。	
振動釋放值 a_h	
金屬切割	1.6 m/s ²
木材鋸切	1.2 m/s ²
不確定性的測量 K	1.5 m/s ²

警告！

本說明書所提供的聲明的振動總值和噪聲釋放值是依標準化測試所測得，且可能用於與另一個工具進行比較。此等級可用來初步評估暴露風險。

聲明的振動和噪聲釋放值代表的是本工具的主要應用。然而，如果用於不同的應用、使用不同的配件或保養不當，則振動和噪聲釋放也可能不同。這些情況可能會在總工作時間上顯著增加風險等級。

評估振動和噪聲暴露的等級還應考慮本工具開機時的時間，或當工具運轉但卻未實際使用的時間。這些情況可能會明顯降低整個工作期間的暴露等級。

請確認額外的安全措施，以保護使用者不受振動和噪聲的影響，例如：保養工具與配件、保持雙手溫暖（以防振動）和井然有序的工作方式。

▲ 警告！ 閱讀所有安全警告和說明。若不按照警告和說明操作，則可能會導致觸電、火災及/或嚴重傷害。

將所有警告和說明保存好，方便以後查閱。

帶鋸機安全警告

當使用者進行操作時，緊固件可能會接觸到隱藏的電線，故此只能握住電動工具的絕緣握持面。切割配件碰到帶電線會使工具外露的金屬零件帶電，從而使使用者觸電。

其他安全和工作說明

▲ 危險！ 保持雙手遠離切割區域及鋸片。將您另一只手放在輔助把手上。如果雙手握住工具，便不會被鋸片切割。

使用個人防護裝備。務必佩戴護目鏡。建議穿戴防護裝備，例如防塵口罩、防滑安全鞋、安全帽或聽力保護用於適當的條件，可減少人身傷害。

使用此工具時，產生的粉塵可能對健康有害。切勿吸入粉塵。使用吸塵系統，並要戴上合適的防塵口罩。

佩戴防護耳罩。暴露在噪聲中可能會導致聽力受損。

對產品進行任何工作前，先移除電池組。

不要在工具上使用破裂或變形的鋸片。

使用工具時，切勿使用帶損壞或沒有防護裝置的保護裝置。使用帶損壞或沒有防護裝置的保護裝置可能會造成人身傷害。

使用夾緊裝置固定好工件。未夾緊的工件可能會導致嚴重傷害和損傷。

鋸切時，務必在工件上放上導軌。

切勿加工可能會影響健康的材料（例如石棉）。

請勿嘗試切割大於技術數據表中所示切割能力或明顯對於工具來說過大的材料。

當刀片與工件接觸時，請勿啟動工具。等待刀片達到全速，然後再開始切割。

切割時，切勿將工件握在手中或在腿上進行切割。在一個穩定的平台上固定工件。正確地支撐工件是十分重要，有助減少身體暴露、鋸片卡住或者失控。

當工具運行時，不得清除碎屑和碎片。

切勿將手伸到工件下方。

在牆壁、天花板或地板上作業時，注意避開電線、燃氣或自來水管道。

當鋸片卡滯或因任何原因而中斷切割時，釋放扳機，將握著物料的工具維持不動，直至鋸片完全停止。當刀片與工件接觸時，切勿重啟工具。

停止運轉後請勿再次啟動工具。再啟動工具會造成反作用力較大的反衝。確定工具停頓的原因，並注意安全說明。如有必要，請取下插入工具。

有可能的原因包括：

- 使用中的工具在待加工工件內傾斜；
- 使用中的工具穿透了待加工材料；
- 電動工具過載。

插入的工具邊緣鋒利，在使用過程中會變熱。

▲ 警告！ 存在割傷和燒傷的危險：

- 更換插入工具時
- 當放下工具時。

當工具使用掛繩時，請勿超過掛繩上標記的最大重量。選擇合適的安全繩系統時，請務必確定工具及其所有配件的重量。超過最大容量可能導致嚴重傷害或死亡。關於工具和電池組重量，請參閱技術數據表。

為了獲得最佳效果，請在工具中僅使用減振能力掛繩。繩索、帶子或鏈條可能會斷裂並導致故障。請勿在全張力狀態下使用安全繩。

特定使用條件

電動帶鋸機可以用作縱向地切割及斜切各種金屬，如金屬型材（UniStrut）、鋁型材、管道、金屬螺柱、通道以及金屬片。

請勿將本工具用於任何其他目的。

殘餘風險

即便已按規定使用工具，仍然不能完全消除某些殘留的風險因素。使用時可能會出現以下危險，使用者應特別注意以下事項：

- 因接觸刀片導致的傷害
 - 鋸片非常鋒利，並且在使用過程中會變熱。更換鋸片時請戴手套。務必保持雙手遠離切割區域。切割時，切勿將工件握在手中或在腿上進行切割。以夾具固定工件。
- 振動引起的損傷
 - 握住工具指定的把手，並限制工作時間的長短及暴露風險。
- 因接觸噪聲導致聽力傷害
 - 佩戴耳罩和限制暴露於噪音中。
- 因飛濺的碎片而受傷
 - 時刻佩戴護目鏡、厚的長褲、手套及堅實的鞋子。
- 因吸入有毒的粉塵所導致的健康危害
 - 戴上適當的防塵罩。

電池組安全說明

使用鋰離子電池組

請勿將用過的電池組與家庭廢棄物混合或燃燒電池組。MILWAUKEE 提供舊電池組回收服務，以保護我們的環境。

請勿將電池組與其他金屬物品一起存放（可能引起短路風險）。

僅可使用 M18 系統充電器對 M18 系統電池組進行充電。請勿使用其他系統的電池組。

切勿拆開電池組和充電器。電池組和充電器必須儲藏在乾燥的空間，勿讓濕氣滲入。必須經常保持乾燥。

在極端負載或極端溫度下，損壞的電池組可能漏出內部酸液。若接觸到電池組酸液，請即刻用肥皂與清水沖洗乾淨。若酸液接觸到眼睛，用清水徹底沖洗至少10分鐘後立即就醫。

切勿讓金屬部份接觸充電器的電池組部份（可能引起短路風險）。

久未使用的電池組必須重新充電後再使用。

超過50 °C的高溫會降低電池組的效能。避免長時間暴露於高溫或陽光下（可能導致過熱風險）。

充電器和電池組的接觸點處處保持清潔。

為確保最佳電池組使用壽命，電池組使用後應再完全充電。

為確保電池組的最長壽命，充電完成後，請勿將電池組繼續留在充電器上。

電池組儲存時間長於30日：

- 將電池組存放在溫度低於27 °C的環境，且避免受潮。
- 將電池組保持在電量為30% - 50%的狀態。
- 每存放六個月，請按正常方式對電池組充電。

鋰離子電池組的電池保護

因一些諸如極高的扭力、外物附著、突然停機和線路短路發生的情況下，會導致高電流消耗此等情況下，產品將振動約5秒，然後產品將停止及關閉。如要重置，鬆開扳機。

在極端情況下，電池組內部的溫度可能變得太高。如果發生這種情況，電量計會閃爍直至電池組冷卻下來。燈熄滅後，可以繼續工作。

鋰離子電池組的運輸

鋰離子電池組須受制於危險品法例的要求。

運送鋰電池組必須在符合當地、國家及國際標準及法例的情況下進行。

使用者可於陸地上運送電池而毋須受限。

第三方負責的商業式鋰電池組運送須受制於危險品法例。運送的預備及過程必須由受專業訓練的人士進行，亦必須得到專家在場監管。

運送電池組時：

- 請確保電池組接觸端子受到嚴密保護及經過絕緣，防止短路。
- 請確保電池組妥善包裝，防止碰撞磨擦。
- 切勿運送已有裂痕或已有洩漏的電池組。
- 建議與速遞公司緊密聯繫以獲得進一步資訊。

⚠ 警告！ 為了減少因短路而導致火災、人身傷害和本工具損壞的風險，請勿將工具、電池組或充電器浸沒在流體中或使流體流入其中。腐蝕性或導電性流體（如海水、某些工業化學品、以及漂白劑或含漂白劑的產品等）都會導致短路。

電動制動器

當觸發器被釋放時，電動制動器接合，導致刀片在數秒內停止。

然而，釋放觸發器的時間和制動器啮合之間可能有延遲。有時，制動器可能會完全失靈。如果制動器經常失靈，則工具需要由 MILWAUKEE 授權服務中心進行維修。

切割制動控制

切割制動控制可偵測工具上的負載並在切割結束時自動停止刀片。若要啟用或停用切割制動控制，請按住模式選擇按鈕 1 秒鐘。

如果在切割過程中啟動切割制動器，將關閉工具，並且指示燈呈閃爍綠燈。

如果出現以下情況，就會發生這種情況：

- 由於工件未正確固定，切割過程中振動過大。
- 切割過程中工具受到不同的壓力。
- 觸發器未完全接合。

如果工件太薄或太輕，工具可能無法偵測刀片上的負載，並且在到達切割末端時可能無法關閉電源。

維修

本產品的通風孔必須時刻保持暢通。

請按照更換刀片的說明進行操作，並確保戴上防護手套。

清潔塑料部件時，避免使用溶劑。大部份塑膠容易受到各種類型的商業溶劑損壞，並且可能會因其使用而損壞。使用乾淨的布清除污垢、碳塵等。

只能使用 MILWAUKEE 的配件和備件。如果需要更換的組件在此沒有介紹，請與其中一個 MILWAUKEE 服務代理機構聯繫（參見我們的維修/服務地址列表）。

如果需要，可以訂閱本工具的分解圖。諮詢圖件時，請您向當地的顧客服務中心提供以下資料：銘牌上的工具號碼及機型。

符號



啟動工具前，請仔細閱讀本說明。



注意！警告！危險！



對產品進行任何工作前，先移除電池組。



保持雙手遠離旋轉部件。



使用本工具時務必佩戴護目鏡。



佩戴手套。



鎖定



解鎖



工具有切割制動控制技术。



刀片旋轉方向

n_0

無負載轉速

V

電壓



直流電



請勿將廢電池組、廢電器、廢電子設備等廢棄物作為未分類城市廢棄物進行處理。必須分開回收廢電池組、廢電器及廢電子設備。廢鋰電池組、廢電池組和燈源必須從設備上拆下。請與當地相關部門或經銷商聯繫，了解回收建議和收集地點。根據地區規定，零售商有義務免費回收廢電池組、廢電器和廢電子設備。您對重用及回收廢電池組、廢電器及廢電子設備作出貢獻，有助於減少原料需求。廢電池組，特別是含有鋰和含有可回收利用的有價值物質的廢電器、廢電子設備，如果不以與環境兼容的方式廢棄，可能會對環境和人類健康產生不良影響。如果廢電子設備中有任何個人數據，請在棄置前刪除。

技术数据		M18 FBS125
类型	电动带锯机	
电池电压	18 V ---	
无负载转速	0 - 168 m/min	
刀片尺寸	1139.8 x 12.7 x 0.5 mm	
切割能力		
长方型管	125 x 125 mm	
管道	ø 125 mm	
根据 EPTA-Procedure 01/2014 所测得的量 (3.0 Ah - 12.0 Ah)	5.9 - 6.8 kg	
建议操作环境温度	-18 - +50 °C	
建议电池类型	M18B..., M18 HB..., M18 FB...	
建议充电器	M12-18..., M18 DFC, M18 PC6, M18 DBSC	
推荐挂绳	美沃奇减振能力	
噪声信息		
根据 EN 62841所测的噪声释放值		
A-值音压值	80 dB(A)	
不确定性的测量 K	3.0 dB(A)	
A-值声功率值	88 dB(A)	
不确定性的测量 K	3.0 dB(A)	
务必佩戴防护耳罩。		
振动信息		
依欧盟EN 62841 标准确定的振动总值（三方向矢量和）。		
振动值 a_h		
金属切割	1.6 m/s ²	
木材锯切	1.2 m/s ²	
不确定性的测量 K	1.5 m/s ²	

警告！

本说明书所提供的声明的振动总值和噪声释放值是依标准化测试所测得，且可能用于与另一个工具进行比较。此等级可用来初步评估暴露风险。

声明的振动和噪声释放值代表的是本工具的主要应用。然而，如果用于不同的应用、使用不同的配件或保养不当，则振动和噪声释放值也可能不同。这些情况可能会在总工作时间内显著增加风险等级。

评估振动和噪声暴露的等级还应考虑本工具关机时的时间，或当工具运转但却未实际使用的时间。这些情况可能会在整个工作期间显著增加暴露风险。

请确认额外的安全措施，以保护使用者不受振动和噪声的影响，例如：保养产品与配件、保持双手温暖（以防振动）和井然有序的工作方式。

⚠ 警告！ 阅读所有安全警告和说明。不遵照以下警告和说明会导致触电、着火和/或严重伤害。

保存好所有警告和说明书以备查阅。

带锯机安全警告

当使用者进行操作时，紧固件可能会接触到隐藏的电线，故此只能握住电动工具的绝缘握持面。切割配件碰到带电电线会使工具外露的金属零件带电，从而使使用者触电。

其他安全和工作说明

⚠ 危险！ 保持双手远离切割区域及锯片。将您另一只手放在辅助把手上。如果双手握住工具，便不会被锯片切割。

使用个人防护装备。务必佩戴护目镜。建议穿戴防护装备，例如防尘口罩、防滑安全鞋、安全帽或听力保护用于适当的条件，可减少人身伤害。

使用此工具时，产生的粉尘可能会影响健康。切勿吸入粉尘。使用吸尘系统，并要戴上合适的防尘口罩。

佩戴防护耳罩。暴露在噪声中可能会导致听力受损。

在开始任何工作之前，请先取出电池。

不要在工具上使用破裂或变形的锯片。

使用工具时，切勿使用带损坏或没有防护装置的保护装置。使用带损坏或没有防护装置的保护装置可能会造成人身伤害。

使用夹紧装置固定好工件。未夹紧的工件可能会导致严重伤害和损伤。

锯切时，务必在工件上放上导轨。

切勿加工可能会影响健康的材料（例如石棉）。

请勿尝试切割大于技术数据表中所示切割能力或明显对于工具来说过大的材料。

当刀片与工件接触时，请勿启动工具。等待刀片达到全速，然后再开始切割。

切割时，切勿将工件握在手中或在腿上进行切割。在一个稳定的平台上固定工件。正确地支撑工件是十分重要，有助减少身体暴露、锯片卡住或者失控。

当工具运行时，不得清除碎屑和碎片。

切勿将手伸到工件下方。

在墙壁、天花板或地板上作业时，注意避开电线、燃气或自来水管道。

当锯片卡滞或因任何原因而中断切割时，释放扳机，将握着物料的工具维持不动，直至锯片完全停止。当刀片与工件接触时，切勿重启工具。

停止运转后请勿再次启动工具。再启动工具会造成反作用力较大的反冲。确定工具停顿的原因，并注意安全说明。如有必要，请取下插入工具。

有可能的原因包括：

- 使用中的工具在待加工工件内倾斜；
- 使用中的工具穿透了待加工材料；
- 电动工具过载。

插入的工具边缘锋利，在使用过程中会变钝。

⚠ 警告！ 存在割伤和烧伤的危险：

- 更换插入工具时
- 当放下工具时。

当工具使用挂绳时，请勿超过挂绳上标记的最大重量。选择合适的安全绳系统时，请务必确定工具及其所有配件的重量。超过最大容量可能导致严重伤害或死亡。关于工具和电池组重量，请参阅技术数据表。

为了获得最佳效果，请在工具中仅使用减振能力挂绳。绳索、带子或链条可能会断裂并导致故障。请勿在全张力状态下使用安全绳。

特定使用条件

电动带锯机可以用作纵向地切割及斜切各种金属，如金属型材（UniStrut）、铝型材、管道、金属螺栓、通道以及金属片。

请勿将本工具用于任何其他目的。

残余风险

即使工具按规定使用，依然无法完全消除某些残余风险因素。使用过程中可能出现以下危险，操作者应注意避免：

- 因接触刀片导致的伤害
 - 锯片非常锋利，并且在使用过程中会变热。更换锯片时请戴手套。务必保持双手远离切割区域。切割时，切勿将工件握在手中或在腿上进行切割。以夹具固定工件。
- 振动引起的损伤
 - 握住工具指定的把手，并限制工作时间和暴露风险。
- 因接触噪声导致听力伤害
 - 戴耳罩和限制暴露于噪音中。
- 因飞溅的碎片而受伤
 - 时刻佩戴护目镜、厚的长裤、手套及坚实的鞋子。
- 吸入有毒的粉尘而导致的健康危险
 - 戴上适当的防尘罩。

电池组安全说明

使用锂离子电池组

用过的电池组不可以丢入火中或一般的家庭垃圾中。美沃奇提供旧电池组回收，以保护我们的环境。

电池组不可以和金属物体存放在一起（可能产生短路）。

M18 系列的电池组只能和 M18 系列的充电器配合使用。不可以使用其他系列的电池组。

不可拆开电池组和充电器。电池组和充电器必须储藏在干燥的空间，勿让湿气渗入。必须经常保持干燥。

在过度超荷或极端的温度下，可能从损坏的电池组中流出液体。如果触摸了此液体，必须马上使用肥皂和大量清水冲洗。如果此类液体侵入眼睛，马上用清水彻底清洗眼睛（冲洗至少10分钟），接着即刻就医治疗。

切勿让金属部分接触充电器的电池组部份（有短路风险）。

长期存放的电池组必须先充电再使用。

超过50 °C 的高温会降低电池组的效能。避免暴露于高温或阳光下（可能导致过热）。

充电器和电池组的接触点处应保持清洁。

为获得最长寿命，使用后应把电池组充满电。

为确保最长使用寿命，充电后应把电池组从充电器中取出。

电池组储藏时间大于30天的存放要求：

- 将电池组存放于温度低于 27 °C 的环境，且避免受潮；
- 将电池组保存在充电量 30% - 50% 的状态。
- 每存放六个月，请按正常方式对电池组充电。

锂离子电池组的电池保护

因一些诸如极高的扭力、外物附着、突然停机和线路短路发生的情况下，会导致高电流消耗此等情况下，产品将振动约 5 秒，然后产品将停止及关闭。如要重置，松开扳机。

在极端情况下，电池组的内部温度可能会变高。如果发生这种情况，电量计会闪烁直至电池组冷却下来。灯熄灭后，可以继续工作。

锂离子电池组的运输

锂电池组属于危险货品并受制于危险货品运输条例。

此电池组的运输必须遵守地方、国家和国际法律规定。

使用者可于陆地上运送电池而毋须受限。

锂电池组的商业性运输受制于危险货品运输条例的规定。运输准备和运输必须由受过专业培训的人员进行。全程必须由专业人员监督。

运输电池组时必须注意到下列事项：

- 为避免短路，必须确保电池组接点的防护和绝缘。
- 确保包装中的电池组包不会滑动。
- 严禁运输已损坏或已产生泄漏的电池组。
- 更多运输建议请联系运输公司。

⚠ 警告！ 为了减少因短路而导致火灾、人身伤害和工具损坏的风险，请勿将工具、电池组或充电器浸没在流体中或使流体流入其中。腐蚀性或导电性流体（如海水、某些工业化学品、以及漂白剂或含漂白剂的产品等）都会导致短路。

电动制动器

当触发器被释放时，电动制动器接合，导致刀片在数秒内停止。

然而，释放触发器的时间和制动器啮合之间可能会有延迟。有时，制动器可能会完全失灵。如果制动器经常失灵，则工具需要由美沃奇服务中心进行维修。

切割制动控制

切割制动控制可侦测工具上的负载并在切割结束时自动停止刀片。若要启用或停用切割制动控制，请按住模式选择按钮 1 秒钟。

如果在切割过程中启动切割制动器，将关闭工具，并且指示灯呈闪烁绿灯。

如果出现以下情况，就会发生这种情况：

- 由于工件未正确固定，切割过程中振动过大。
- 切割过程中工具受到不同的压力。
- 触发器未完全接合。

如果工件太薄或太轻，工具可能无法侦测刀片上的负载，并且在到达切割末端时可能无法关闭电源。

维修

本产品的通风孔必须时刻保持畅通。

请按照更换刀片的说明进行操作，并确保戴上防护手套。

清洁塑料部件时，避免使用溶剂。大部份塑胶容易受到各种类型的商业溶剂损坏，并且可能会因其使用而损坏。使用干净的布清除污垢、碳尘等。

只能使用美沃奇的附件和备件。如果需要更换未描述的组件，请联系我们的美沃奇服务代理（请参阅我们的认可/维修的地址列表）。

如果需要，可以索取工具的分解图。在标签上注明工具类型和序列号，然后在当地服务中心订购图纸。

符号



启动产品前，请仔细阅读本说明书。



注意！警告！危险！



在开始任何工作之前，请先取出电池。



保持双手远离旋转部件。



使用本产品时务必佩戴护目镜。



佩戴手套。



锁定



解锁



工具有切割制动控制技术。



刀片旋转方向

n_0

无负载转速

V

电压



直流电



请勿将废电池组、废电器、废电子设备等废弃物作为未分类城市废弃物进行处理。必须分开回收废电池组、废电器及废电子设备。废锂电池组、废电池组和灯源必须从设备上拆下。请与当地相关部门或经销商联系，了解回收建议和收集地点。根据地区规定，零售商有义务免费回收废电池组、废电器和废电子设备。您对重用及回收废电池组、废电器及废电子设备作出贡献，有助于减少原料需求。废电池组，特别是含有锂和含有可回收利用的有价值物质的废电器、废电子设备，如果不以与环境兼容的方式废弃，可能会对环境和人类健康产生不良影响。如果废电子设备中有任何个人数据，请在弃置前删除。

기술 데이터		M18 FBS125
유형		무선 밴드 톱
배터리 전압		18 V ---
무부하 속도		0-168 m/min
톱날 규격		1139.8 x 12.7 x 0.5 mm
절단 범위		
직사각형		125 x 125 mm
파이프		\varnothing 125 mm
EPTA 규정 01/2014에 따른 종량(3.0 Ah - 12.0 Ah)		5.9 - 6.8 kg
권장 주변 작동 온도		-18 - +50 °C
권장 배터리 팩		M18B..., M18 HB..., M18 FB...
권장 충전기		M12-18..., M18 DFC, M18 PC6, M18 DBSC
권장 랜야드		밀워키 에너지 흡수 랜야드
소음 정보		
EN 62841에 따라 결정되는 소음 방출 값		
가중치 음압 레벨		80 dB(A)
불확정성 K		3.0 dB(A)
가중치 음향 파워 레벨		88 dB(A)
불확정성 K		3.0 dB(A)
항상 보안경을 착용하십시오.		
진동 정보		
EN 62841에 따라 판별한 전체 진동 값(3개 축의 벡터 합계).		
진동 방출 값 a_n		
금속 절단		1.6 m/s ²
목재 절단		1.2 m/s ²
불확정성 K		1.5 m/s ²

경고!

이 지침 설명서에 표시되어 있는 진동 총 수치와 소음 방출 수치는 표준화된 테스트에 따라 측정되었으며 공구끼리 서로 비교하는 데 사용할 수 있습니다. 노출도 예비 평가에도 사용될 수 있습니다.

표시된 진동 및 소음 방출 수치는 공구의 주 용도로 사용 시에 측정된 값을 나타냅니다. 하지만 공구를 다른 용도로 사용하거나, 다른 부속품과 함께 사용하거나, 부실하게 유지보수할 경우에는 진동 및 소음 방출 수준이 달라질 수 있습니다. 이러한 조건은 전체 작업 기간에 걸친 노출도를 상당히 높일 수 있습니다.

진동 및 소음 노출 수준을 추정할 때는 공구의 전원을 끄거나 공회전되는 시간을 고려해야 합니다. 이러한 조건은 전체 작업 기간에 걸친 노출도를 상당히 낮출 수 있습니다.

공구와 부속품의 유지, 손의 보온 상태 유지(진동의 경우), 작업 패턴 구성과 같이, 작업자를 진동 및 소음의 영향으로부터 보호하기 위한 추가 안전 대책을 파악하십시오.

A 경고! 안전 경고 문구와 설명서를 모두 읽어보십시오. 경고 문구와 설명서를 준수하지 않으면 감전, 화재 및/또는 심각한 부상이 초래될 수 있습니다.

모든 경고 및 지침서는 다음에 참조할 수 있도록 잘 보관해 두십시오.

밴드 톱 안전 경고

절단용 부속품이 숨겨진 배선과 접촉할 수 있는 작업을 수행할 때에는 반드시 절연 처리된 손잡이 부분을 잡으십시오. 절단 부품이 "전기가 흐르는" 전선에 닿으면 전동 공구의 노출된 금속 부품을 "전기가 흘러" 작업자가 감전될 수 있습니다.

추가적인 안전 및 작업 지침

A 위험! 절단 부위와 블레이드로부터 손을 멀리두십시오. 다른 손은 보조 핸들에 두십시오. 양손으로 제품을 잡으면 톱날로 인해 절단될 위험이 없습니다.

개인 보호 장비를 착용하십시오. 항상 보안경을 착용하십시오. 먼지 마스크, 미끄럼 방지 안전화, 안전모 또는 적절한 조건에서 사용하는 청력 보호 장치 같은 보호 장구를 착용하면 작업자의 부상을 줄일 수 있습니다.

제품 사용 시 발생하는 먼지는 건강에 해로울 수 있습니다. 그러한 분진을 흡입하지 마십시오. 먼지 흡수 시스템을 사용하고 적합한 먼지 보호 마스크를 착용하십시오.

귀마개를 착용하십시오. 소음에 노출되면 청력 손상을 입을 수 있습니다.

제품을 청소하거나 분리하기 전, 배터리 팩을 제거하십시오. 금이 가거나 뒤틀린 톱날은 제품에 사용하지 마십시오.

보호대가 손상되었거나 보호대가 잠겨있지 상태에서 제품을 작동하지 마십시오. 보호대 없이 또는 보호대가 손상된 상태에서 제품을 작동하면 다칠 수 있습니다.

고정 장치로 작업물을 고정시킵니다. 작업물이 고정되지 않으면 중상 또는 파손을 일으킬 수 있습니다.

절단 시에는 항상 작업물 위에 가이드 슈를 올려놓습니다. 건강에 위험을 초래하는 물질(예를 들어 석면)을 대상으로 기계 작업을 하지 마십시오.

시양 표에 표시된 절단 용량보다 크거나 제품에 비해 너무 큰 재료를 절단하지 마십시오.

톱날이 작업물에 닿은 상태에서 제품을 시동하지 마십시오. 절단을 시작하기 전에 톱날이 최고 스피드에 도달할 때까지 기다리십시오.

작업물을 손으로 잡거나 다리 사이에 두고 절단하지 마십시오. 작업물을 안정적인 플랫폼에 고정하십시오. 작업물을 적절히 지지하여 신체의 노출, 톱날 걸림 또는 제어력 손실 등의 위험을 최소화하는 것이 중요합니다.

제품을 작동하는 중에는 부스러기와 조각을 제거하지 마십시오. 작업을 밀에 손을 넣지 마십시오.

벽, 천장, 바닥에서 작업할 때는 전기 케이블, 가스관, 수도관을 피하도록 주의하십시오.

톱날이 물체에 끼거나 어떤 이유로든 절단에 간섭이 발생할 경우, 방아쇠를 놓고 톱날이 완전히 멈출 때까지 제품이 작업물에 물린 상태로 움직이지 않도록 유지합니다. 날이 공작물과 접촉해 있을 때는 절대로 제품의 다시 가동하지 마십시오.

제품의 시동이 꺼진 다음 다시 전원을 켜지 마십시오. 전원을 다시 켜면 높은 수준의 반동으로 반동이 생길 수 있습니다. 제품의 시동이 꺼진 이유를 파악한 다음 안전 지침에 유의하며 이를 해결합니다. 필요하면 삽입 도구를 제거하십시오.

가능한 원인:

- 가공 대상 작업물에서 삽입 공구가 기울어져 있습니다.
- 삽입 공구가 가공 대상 재료를 관통했습니다.
- 전동 공구가 과부하되었습니다.

삽입 공구는 가장자리가 날카롭고 사용 중에는 뜨거워질 수 있습니다.

A 경고! 상처 및 화상의 위험성:

- 삽입 도구를 충전하는 경우
- 장치를 내려놓을 때

제품과 함께 랜야드를 사용할 때는 랜야드에 표시된 최대 허용 중량을 초과하지 마십시오. 적절한 랜야드 장치를 선택할 때는 항상 모든 부속품과 함께 제품의 무게를 고려하십시오. 최대 허용 중량을 초과하면 심각하게 다칠 수 있습니다. 제품 및 배터리 무게는 기술 데이터 표를 참조하십시오.

최상의 결과를 얻으려면 제품과 함께 에너지 흡수 랜야드만 사용하십시오. 로프, 스트랩 또는 체인은 파손되어 고장을 일으킬 수 있습니다. 랜야드를 최대 장력으로 사용하지 마십시오.

구체적인 사용 조건

무선 밴드 톱은 금속 프로필(Unistrut), 알루미늄 프로필, 파이프, 금속 스티드, 채널 및 금속 시트 등의 금속을 세로 방향 및 사선 방향으로 정확하게 절단합니다.

다른 목적으로 제품을 사용하지 마십시오.

장류 위험

제품을 설명서대로 사용하더라도 위험 요소를 완전히 제거하는 것은 여전히 불가능합니다. 제품 사용 중 다음과 같은 위험 요소가 발생할 수 있으며, 작업자는 다음 사항을 회피하기 위해 세심한 주의를 기울여야 합니다.

- 블레이드 접촉으로 인한 야기된 부상
 - 날은 매우 날카로우며 사용 중에는 뜨거워질 수 있습니다. 날을 교체할 때는 장갑을 끼십시오. 어떤 경우에도 절단 부분에 손을 가까이 가져가지 마십시오. 작업물을 손으로 잡거나 다리 사이에 두고 절단하지 마십시오. 가능하면 작업물을 고정합니다.
- 진동으로 인한 부상
 - 지정된 핸들을 이용해 제품을 붙잡아 사용하고 작업 시간과 진동에 대한 노출을 적절히 제한하십시오.
- 소음 노출로 인한 청력 저하 청각 장애.
 - 청력 보호구를 착용하고 소음에 대한 노출을 제한하십시오.
- 튀어 나오는 파편으로 인한 부상
 - 항상 눈 보호 장치, 길이가 긴 바지, 장갑 및 안전화를 착용하십시오.
- 독성 먼지 흡입으로 인한 건강 위험
 - 적합한 분진 보호 마스크를 착용하십시오.

배터리 관련 안전 지침

리튬-이온 배터리 사용

사용한 배터리 팩을 가정용 쓰레기로 폐기하거나 이를 태우지 마십시오. MILWAUKEE 유통업체에서는 소모된 배터리를 수거하여 환경을 보호합니다.

배터리 팩을 금속 물체와 함께 보관하지 마십시오(단락 회로 위험).

M18 시스템 배터리 팩을 충전하려면 M18 시스템 충전기만 사용하십시오. 다른 시스템의 배터리 팩을 사용하지 마십시오.

배터리 팩과 충전기를 개방하지 말고, 건조한 곳에 보관하십시오. 배터리 팩과 충전기는 항상 건조한 상태로 유지하십시오.

극심한 부하 또는 극심한 온도 조건에서 손상된 배터리로부터 배터리 산이 누출될 수 있습니다. 배터리 산과 접촉할 경우, 비눗물로 즉시 세척하십시오. 눈과 접촉할 경우, 최소 10분 동안 철저히 세정한 후 즉각적인 의료 조치를 취하십시오.

충전기의 배터리 부위에 어떤 금속 조각도 들어가서는 안됩니다 (합선 위험이 있습니다).

오랫 동안 사용하지 않은 배터리 팩은 사용하기 전에 충전해야 합니다.

50 °C를 초과하는 온도는 배터리 팩의 성능을 저하시킵니다. 열이나 햇빛에 오래 노출시키지 마십시오(과열 위험).

충전기 점접 및 배터리 팩을 청결한 상태로 유지해야 합니다.

최적의 수명을 보장하려면 사용한 후에 배터리 팩을 완전히 충전해야 합니다.

배터리 수명을 최대한 연장하려면 완전히 충전된 경우 충전기에서 배터리 팩을 제거하십시오.

30일 이상 배터리 팩을 보관하는 경우:

- 온도가 27 °C 이하이며 습기가 없는 장소에 배터리 팩을 보관하십시오.
- 배터리 팩을 30% - 50% 충전된 조건으로 보관하십시오.
- 보관 후 6개월마다 배터리를 정상적으로 충전합니다.

리튬-이온 배터리의 배터리 보호

매우 높은 온도, 비인당, 스톨링 그리고 높은 전류가 유입되는 단락 상황에서, 공구는 약 5초 동안 진동한 다음, 전원이 꺼집니다. 재설정하려면 트리거를 해제하십시오.

극단적인 상황에서는 배터리 팩의 내부 온도가 과도하게 증가할 수 있습니다. 이런 상황이 발생하면 배터리 팩이 식을 때까지 연료 게이지가 정렬합니다. 조명이 꺼진 후 작업을 계속 진행하십시오.

리튬-이온 배터리 운반

리튬 이온 배터리는 위험물 법을 요건의 적용을 받습니다.

이 배터리는 현지, 국내 및 국제 규정과 법규에 따라 운송해야 합니다.

사용자는 추가 요건 없이 배터리를 도로를 통해 운반할 수 있습니다.

다시 리튬 이온 배터리의 상업적 운송은 위험물 규정에 따릅니다. 운송 준비 및 운송 작업은 적절한 교육을 이수한 개인만 수행해야 하고 그 과정에 해당 전문가가 동행해야 합니다.

배터리 운송 시:

- 배터리 접촉면을 보호 및 차단하여 합선 위험을 방지하십시오.
- 배터리 팩이 포장 내에서 움직이지 않도록 고정시키십시오.
- 균열 또는 누출이 있는 배터리는 운송하지 마십시오.
- 추가 지침은 운송 회사에 확인하십시오.

⚠ 경고! 단락 회로로 인한 화재, 작업자 부상 및 제품 손상 위험을 줄이려면 제품, 배터리 팩 또는 충전기를 유체에 침수시키거나 유체가 내부로 흘러들어가지 않도록 해야 합니다. 해수, 특정한 산업용 화학 물질 및 표백제 또는 표백제 함유 제품 같은 부식성 또는 전도성 유체 등은 단락 회로를 야기할 수 있습니다.

전동식 브레이크

방아쇠를 놓으면 전기 브레이크가 작동하여 톱날이 몇 초 내에 정지합니다.

하지만 트리거 해제 시간과 브레이크 체결 시점 사이의 시간 지연이 있을 수 있습니다. 경우에 따라 브레이크가 완전히 체결되지 않을 수 있습니다. 브레이크가 제대로 작동하지 않는 경우가 자주 발생하면 공식 MILWAUKEE 서비스 센터에서 서비스를 받아야 합니다.

절단 브레이크 제어

절단 브레이크는 제품에 가해지는 부하를 감지하여 절단 작업이 끝나면 자동으로 톱날을 멈춥니다. 절단 브레이크를 활성화 또는 비활성화하려면 모드 선택 버튼을 1초 동안 길게 누릅니다.

절단 중에 절단 브레이크가 작동하면 제품 전원이 꺼지고 표시등이 녹색으로 깜박입니다.

이는 다음과 같은 경우에 발생할 수 있습니다.

- 작업물이 제대로 고정되지 않아 절단 시에 과도한 진동이 발생합니다.
- 절단 중에 제품에 가해지는 압력이 달라집니다.
- 방아쇠가 완전히 맞물리지 않습니다.

작업물이 너무 얇거나 가벼우면 톱날에 가해지는 부하를 감지하지 못하여 절단이 끝나도 전원이 꺼지지 않을 수 있습니다.

유지 관리

제품의 환기 슬롯을 항상 비워 두어야 합니다.

톱날 교체 지침을 따르고 보호 장갑을 착용하십시오.

플라스틱 부분을 청소할 때는 용제를 사용하지 마십시오. 대부분 플라스틱은 다양한 소비자 용제로 인한 손상에 취약하며, 이러한 용제를 사용하면 손상될 수 있습니다. 깨끗한 천으로 먼지, 탄소 먼지 등을 제거합니다.

MILWAUKEE 액세서리와 부속품만 사용하십시오. 언급하지 않은 구성 부품을 교체해야 하는 경우 MILWAUKEE 서비스 센터 중 한 곳에 문의하십시오(보충 또는 서비스 주소 목록 참조).

필요할 경우, 제품의 확대 이미지를 주문할 수 있습니다. 라벨에 제공되어 있는 제품 유형과 일련 번호를 알려주고 현지 서비스 대리점에서 도면을 주문하십시오.

기호



제품을 사용하기 전에 지침을 주의하여 읽으십시오.



주의! 경고! 위험!



제품을 청소하거나 분리하기 전, 배터리 팩을 제거하십시오.



회전 부품에는 손 대지 마십시오.



제품을 사용할 때 항상 보안경을 착용하십시오.



장갑을 착용하십시오!



잠금



잠금 해제됨



이 제품에는 절단 브레이크 기술이 적용되어 있습니다.



톱날 회전 방향



무부하 속도

V 전압

==

직류



폐 배터리, 폐 전기 및 전자 장비를 분류되지 않은 가정용 폐기물로 처리하지 마십시오. 폐 배터리와 폐 전기 및 전자 장비는 별도로 수거해야 합니다. 폐배터리, 폐축전지, 광원을 기기에서 분리해야 합니다. 재활용 조연 및 수거 지점은 해당 지자체나 소매점에 문의하십시오. 현지 규정에 따라 소매업체는 폐 배터리와 폐 전기 및 전자 장비를 무상으로 회수할 의무가 있을 수 있습니다. 폐 배터리와 폐 전기 및 전자 장비를 재사용하고 재활용하면 원자재 수요를 줄이는 데 도움이 됩니다. 특히 리튬을 포함하는 폐배터리와 폐가전, 전자 기기에는 귀중하고 재활용할 수 있는 물질이 포함되어 있으므로, 환경 친화적인 방법으로 폐기하지 않으면 환경과 인간의 건강에 악영향을 미칠 수 있습니다. 해당하는 경우, 폐 장비에서 개인 데이터를 삭제합니다.

ข้อมูลทางเทคนิค	M18 FBS125
ประเภทผลิตภัณฑ์	เลื่อยสายพานไร้สาย
แรงดันไฟแบตเตอรี่	18 V ---
ความเร็วรอบเปล่า	0–168 m/min
ขนาดใบเลื่อยสายพาน	1139.8 x 12.7 x 0.5 mm
ประสิทธิภาพการตัด	
วัสดุสี่เหลี่ยมมุมฉาก	125 x 125 mm
ท่อ	∅ 125 mm
น้ำหนักตาม EPTA-Procedure 01/2014 (3.0 Ah – 12.0 Ah)	5.9 – 6.8 kg
อุณหภูมิในการทำงานที่แนะนำ	-18 – +50 °C
แบตเตอรี่แนะนำ	M18B..., M18 HB..., M18 FB...
แท่นชาร์จที่แนะนำ	M12-18..., M18 DFC, M18 PC6, M18 DBSC
สายคล้องที่แนะนำ	การดูดซับพลังงานของ MILWAUKEE

ข้อมูลเกี่ยวกับเสียงรบกวน

ค่าการปล่อยเสียงรบกวนที่กำหนดตามมาตรฐาน EN 62841

ระดับแรงดันของเสียงที่ถ่วงน้ำหนัก A	80 dB(A)
ค่า K แปรผัน	3.0 dB(A)
ระดับกำลังของเสียงที่ถ่วงน้ำหนัก A	88 dB(A)
ค่า K แปรผัน	3.0 dB(A)

ใส่อุปกรณ์ป้องกันดวงตาระหว่างใช้งาน

ข้อมูลเกี่ยวกับการสั่น

ค่าการสั่นสะเทือนรวม (ผลรวมเวกเตอร์ในสามแกน) ที่กำหนดตาม EN 62841

ค่าการปล่อยการสั่นสะเทือน a_{hv}	
การสั่นโยกโย่	1.6 m/s ²
การสั่นโยกโย่	1.2 m/s ²
ค่า K แปรผัน	1.5 m/s ²

คำเตือน!

ค่าระดับการสั่นสะเทือนรวมที่ระบุและค่าระดับเสียงดังรบกวนที่ระบุในเอกสารคู่มือการใช้งานฉบับนี้ได้รับการวัดผลตามการทดสอบที่เป็นไปตามมาตรฐานและอาจนำไปใช้เพื่อเปรียบเทียบกับเครื่องมืออื่น สามารถใช้ในการประเมินเบื้องต้นของเสียงรบกวนได้

ค่าการสั่นสะเทือนและการเสียงดังรบกวนที่ระบุเป็นข้อมูลสำหรับการใช้งานหลักของเครื่องมือ อย่างไรก็ตาม หากเครื่องมือถูกใช้งานผิดประเภท กับอุปกรณ์เสริมที่แตกต่างกัน หรือการบำรุงรักษาไม่ดีพอ ระดับการสั่นสะเทือนและเสียงดังรบกวนอาจจะแตกต่างกันไป สภาวะเหล่านี้อาจเพิ่มระดับเสียงรบกวนขึ้นอย่างมากในช่วงเวลาการทำงานทั้งหมด ควรพิจารณาประเมินระดับความเสี่ยงของการสั่นและเสียงดังรบกวนทุกครั้งที่เปิดเครื่องมือหรือขณะที่เครื่องกำลังเดินเบา สภาวะเหล่านี้อาจลดระดับเสียงรบกวนลงอย่างมากในช่วงเวลาการทำงานทั้งหมด

ระบุมาตรการความปลอดภัยเพิ่มเติมเพื่อปกป้องผู้ปฏิบัติงานจากผลกระทบของการสั่นสะเทือนและเสียงดังรบกวน เช่น การบำรุงรักษาเครื่องมือและอุปกรณ์เสริม รักษามือให้อบอุ่น (ในกรณีการสั่นสะเทือน) และจัดระเบียบการทำงาน

A คำเตือน! โปรดอ่านคำเตือนเรื่องความปลอดภัยและคำแนะนำทั้งหมด การไม่ปฏิบัติตามคำเตือนและวิธีใช้อาจทำให้เกิดไฟฟ้าช็อต เกิดเพลิงไหม้ และ/หรือได้รับบาดเจ็บรุนแรงได้

โปรดเก็บรักษาคำเตือนและคำแนะนำทั้งหมดไว้ให้อ่านถึงในอนาคต

คำเตือนเกี่ยวกับความปลอดภัยของเลื่อยสายพาน

จับเครื่องมือไฟฟ้าบริเวณฝ่าจับที่หุ้มฉนวน ขณะปฏิบัติงานซึ่งมีโอกาสที่ตกต้ออาจสัมผัสกับสายไฟฟ้าที่ซ่อนอยู่ได้ ซึ่งหากสายไฟดังกล่าว “มีกระแสไฟฟ้าซ่อนอยู่” จะทำให้ส่วนของโลหะของเครื่องมือนี้ “มีกระแสไฟฟ้า” และอาจทำให้ผู้ใช้เครื่องมือถูกไฟดูดได้

คำแนะนำเพิ่มเติมเรื่องความปลอดภัยและการใช้งาน

A อันตราย! อย่านำมือเข้าใกล้พื้นที่การตัดและใบมีด ใช้มีดอีกข้างจับด้วยจับเสริม ถ้าไม่มีทั้งสองข้างจับผลิตภัณฑ์ จะช่วยให้ปลอดภัยจากการถูกใบเลื่อยตัด สวมอุปกรณ์ป้องกันอันตรายส่วนบุคคล ใส่อุปกรณ์ป้องกันสายตาอยู่เสมอ อุปกรณ์ป้องกัน เช่น หน้ากากกันฝุ่น รองเท้ากันภัยกันเส้น หมวกกันน็อก หรืออุปกรณ์ป้องกันเสียง ใช้ตามสถานการณ์ที่เหมาะสมจะช่วยลดการบาดเจ็บของบุคคลได้ ฝุ่นที่เกิดจากการใช้ผลิตภัณฑ์อาจเป็นอันตรายต่อสุขภาพ อย่าสูดหายใจเอาฝุ่นผงกล่าเข้าไป ใช้ระบบดูดฝุ่น และสวมหน้ากากป้องกันฝุ่นอย่างเหมาะสม สวมอุปกรณ์ป้องกันเสียง เสียงดังเกินไปอาจทำให้สูญเสียความสามารถในการได้ยิน ถอดแบตเตอรี่ออกก่อนเริ่มการบำรุงรักษา

อย่าใช้ใบเลื่อยที่แตกหักหรือบิดเบี้ยวกับผลิตภัณฑ์

ห้ามใช้งานผลิตภัณฑ์โดยที่แผ่นอุปกรณ์ป้องกันเสียหายหรือไม่มีแผ่นอุปกรณ์ป้องกัน การใช้งานผลิตภัณฑ์โดยที่ไม่มีแผ่นอุปกรณ์ป้องกันหรือแผ่นอุปกรณ์ป้องกันเสียหาย อาจทำให้ได้รับบาดเจ็บได้

ยึดชิ้นงานที่จะเจาะด้วยอุปกรณ์ยึด การไม่ยึดชิ้นงานที่จะเจาะอาจทำให้ได้รับบาดเจ็บร้ายแรงหรือเกิดความเสียหายได้

วางฐานรองแผ่นใต้ไว้บนชิ้นงานเสมอเพื่อทำการตัด

อย่าเจาะวัสดุใดๆ ที่มีอันตรายต่อสุขภาพ (เช่น แร่ใยหิน)

อย่าพยายามตัดวัสดุที่มีขนาดใหญ่กว่าความสามารถในการตัดที่ระบุไว้ในตารางข้อมูลจำเพาะหรือมีขนาดใหญ่เกินไปสำหรับผลิตภัณฑ์

ห้ามสตาร์ทผลิตภัณฑ์ขณะที่ยังถือผลิตภัณฑ์ชิ้นงาน รอให้ใบมีดไปถึงความเร็วสูงสุดก่อนเริ่มทำการตัด

ห้ามถือชิ้นงานในมือหรือวางพาดขาของคุณในระหว่างการตัด ยึดชิ้นงานเข้ากับแพลตฟอร์มรับแรง จับเป็นตัวยึดชิ้นงานนี้ให้แน่นเพื่อความปลอดภัยของผู้ใช้ ลดการติดขัดของใบเลื่อย หรือการสูญเสียการควบคุม

ห้ามนำเศษวัสดุออกในขณะที่ยังถือผลิตภัณฑ์กำลังทำงาน

ห้ามเชื่อมมือไปใต้ชิ้นงาน

ขณะทำงานกับผนัง เพดาน หรือพื้น โปรดระมัดระวังการเจาะถูกสายไฟ และท่อก๊าซหรือท่อน้ำ

เมื่อใบเลื่อยติดขัด หรือการตัดถูกขัดขวางด้วยเหตุใดก็ตาม ให้ปล่อยทริกเกอร์แล้วจับผลิตภัณฑ์ให้อยู่นิ่งๆ ในชิ้นงานจนกว่าใบเลื่อยจะหยุดสนิท อย่ารีสตาร์ทผลิตภัณฑ์เมื่อใบมีดสัมผัสกับชิ้นงาน

อย่าเปิดเครื่องอีกครั้งหลังจากเครื่องติดขัด การเปิดเครื่องอีกครั้งอาจสร้างแรงตีดกลับด้วยแรงตบของแรงสูง พิจารณาวางเตี๊ยมผลิตภัณฑ์ที่ติดขัดและทำการแก้ไขให้ถูกต้องโดยไม่ใส่ในคำแนะนำด้านความปลอดภัย หากจำเป็น ให้ถอดลูกบ็อกซ์ออกสาเหตุที่เป็นไปได้ได้แก่:

- เครื่องมืออินเลิฟท์ในชิ้นงานที่จะกลึงความเรียบ
- เครื่องมืออินเลิฟท์เจาะทะลุวัสดุที่แข็ง
- เครื่องมือเจาะรับภาระมากเกินไป

เครื่องมือหรือหมวกมีขอบคมและอาจมีความร้อนในระหว่างใช้งาน

A คำเตือน! อันตรายของการตัดเฉือนและความร้อนลวก:

- เมื่อเปลี่ยนลูกบ็อกซ์
- เมื่อติดตั้งอุปกรณ์

เมื่อใช้งานสายคล้องกับผลิตภัณฑ์ ต้องไม่เก็บความสามารถในการรับน้ำหนักสูงสุดที่ระบุไว้บนสายคล้อง ระบุน้ำหนักของผลิตภัณฑ์ช่วยยึดเสมอโดยรวมอุปกรณ์เสริมทั้งหมด เมื่อเลือกระบบสายคล้องที่เหมาะสม หากเก็บความสามารถในการรับน้ำหนักสูงสุด

อาจส่งผลให้ได้รับบาดเจ็บรุนแรงได้ ดูน้ำหนักของผลิตภัณฑ์และแบตเตอรี่ในตารางข้อมูลทางเทคนิค

เพื่อผลลัพธ์ที่ดีที่สุด ใช้เฉพาะสายคล้องชุดกับพลังงานกับผลิตภัณฑ์เท่านั้น เชือกสายรัด หรือโซ่ อาจแตกหักและก่อให้เกิดความล้มเหลว อย่าใช้สายคล้องที่ติดตั้งใหม่

เงื่อนไขเฉพาะในการใช้งาน

เลื่อยสายพานี้อาจช่วยให้ติดตามแนวยาและตัดมันได้อย่างแม่นยำในโลหะ เช่น หน้าตัดด้านข้างของโลหะ (UniStrut), หน้าตัดด้านข้างของอะลูมิเนียม, ทอง, โครมโลหะ, ซอง และแผ่นโลหะ

ห้ามใช้ผลิตภัณฑ์เพื่อวัตถุประสงค์อื่นนอกเหนือจากที่ระบุ

ความเสี่ยงที่หลีกเลี่ยง

ถึงแม้เครื่องมือจะได้รับการใช้ตามที่กำหนด แต่ก็ไม่สามารถกำจัดปัจจัยความเสี่ยงที่หลงเหลืออยู่ได้ อาจเกิดภัยอันตรายต่อไประหว่างการใช้งานได้ และผู้ใช้งานควรระมัดระวังเป็นพิเศษเพื่อหลีกเลี่ยงภัยอันตรายต่อไปนี้:

- การบาดเจ็บที่เกิดจากการสัมผัสกับเลื่อย
- ใบเลื่อยมีความคมมากและจะร้อนในระหว่างการใช้งาน สวมถุงมือเมื่อเปลี่ยนใบเลื่อย ให้อ้อยู่นิ่งห่างจากพื้นที่ที่ตัดตลอดเวลา ห้ามถือชิ้นงานในมือหรือวางพาดขาของคุณในระหว่างการตัด จับยึดชิ้นงานให้แน่นทุกครั้งที่เป็นไปได้
- การบาดเจ็บที่เกิดจากการเร่งขึ้นและเหวี่ยง
- จับบริเวณที่จับเฉพาะของผลิตภัณฑ์และอย่าใช้งานติดต่อกันเป็นเวลานาน
- เสบการได้ยินอาจได้รับความเสียหาย หากได้ยินเสียงดัง
- สวมอุปกรณ์ป้องกันการได้ยินและจำกัดระยะเวลาการได้ยิน
- การบาดเจ็บเนื่องจากเศษวัสดุที่กระเด็น
- สวมใส่อุปกรณ์ป้องกันดวงตา กางเกงขายาวที่มีความหนา ถุงมือแรงงอเท่าที่จำเป็นบนแขนตลอดเวลา
- อันตรายต่อสุขภาพที่อาจสูดหายใจเอาฝุ่นพิษเข้าไป
- ให้สวมหน้ากากป้องกันฝุ่นที่เหมาะสม

คำแนะนำเกี่ยวกับความปลอดภัยสำหรับแบตเตอรี่

การใช้แบตเตอรี่ลิเธียมไอออน

อย่าทิ้งแพ็คเกจแบตเตอรี่ที่เลิกใช้แล้วรวมกับขยะในครัวเรือนหรือทิ้งลงในกองไฟ ผู้แทนจำหน่ายของ MILWAUKEE มีข้อเสนอในการจัดการแบตเตอรี่เก่าเพื่อปกป้องสภาพแวดล้อมของเรา

ห้ามเก็บแพ็คเกจแบตเตอรี่ร่วมกับวัตถุที่เป็นโลหะ (เสี่ยงต่อการลัดวงจร)

ชาร์จชุดแบตเตอรี่ M18 ด้วยตัวชาร์จสำหรับ M18 เท่านั้น อย่าใช้แบตเตอรี่ชาร์จระบบอื่น ๆ

ห้ามเปิดหลายแบตเตอรี่และเครื่องชาร์จและเก็บไว้ในห้องที่แห้งเท่านั้น เก็บก่อนแบตเตอรี่และอุปกรณ์ชาร์จในที่แห้งตลอดเวลา

กรดแบตเตอรี่อาจรั่วซึมจากแบตเตอรี่ที่เสียหายภายใต้อุณหภูมิสูงหรือการใช้งานที่หนักมากเกินไป หากสัมผัสกับกรดแบตเตอรี่ ให้ล้างออกทันทีด้วยน้ำสบู่ หากกรดแบตเตอรี่เข้าตา ล้างตาให้ทั่วด้วยน้ำอย่างน้อย 10 นาทีและไปพบแพทย์ทันที

ห้ามไม่ให้มีชิ้นส่วนที่เป็นโลหะในสนามแบตเตอรี่ของตัวชาร์จ (เสี่ยงลัดวงจร)

ควรชาร์จแบตเตอรี่ที่ไม่ได้ใช้งานเป็นระยะเวลาหนึ่งก่อนที่จะใช้งาน

ประสิทธิภาพของชุดแบตเตอรี่จะลดลงหากอุณหภูมิสูงกว่า 50 °C หลีกเลี่ยงไม่ให้ถูกแสงแดดหรือความร้อนเป็นเวลานาน (เสี่ยงต่อความร้อนเกิน)

ต้องหมั่นดูแลความสะอาดหน้าสัมผัสตัวชาร์จกับชุดแบตเตอรี่

เพื่อยืดอายุการใช้งาน ควรชาร์จแบตเตอรี่ให้เต็มหลังการใช้งาน

เพื่อรักษาอายุแบตเตอรี่ให้มากที่สุด ให้ถอดชุดแบตเตอรี่ออกจากตัวชาร์จเมื่อชาร์จไฟเต็ม

สำหรับชุดแบตเตอรี่ที่ต้องการเก็บไว้มากกว่า 30 วัน:

- เก็บชุดแบตเตอรี่ไว้ที่อุณหภูมิต่ำกว่า 27 °C และหลีกเลี่ยงความชื้น
- เก็บชุดแบตเตอรี่ไว้ที่ประจุ 30% – 50%
- ให้ชาร์จแบตเตอรี่ตามปกติทุกๆ หกเดือนเพื่อยืดอายุแบตเตอรี่

การป้องกันแบตเตอรี่สำหรับแบตเตอรี่ลิเธียมไอออน

ในกรณีชาร์จสูงสุด การติดขัด การหยุดชะงัก และไฟฟ้าลัดวงจรที่ก่อให้เกิดกระแสไฟแรงสูง เครื่องมือจะสันต้อนเป็นเวลาประมาณ 5 วินาที จากนั้นเครื่องมือจะปิดการทำงาน การรีเซ็ต ให้ปิดและเปิดเครื่องใหม่

ในสภาวะการทำงานหนัก อาจทำให้ชุดแบตเตอรี่มีอุณหภูมิภายในสูงเกินไป ถ้าเกิดกรณีดังกล่าว มาตรฐานพลังงานจะตัดกระแสพลังงานแบตเตอรี่จะเย็นลง ให้งานต่อหลังจากที่ไฟดับแล้ว

การขนส่งแบตเตอรี่ลิเทียมไอออน

แบตเตอรี่ลิเทียมไอออนอยู่ภายใต้ข้อกำหนดตามกฎหมายของสินค้าอันตราย

การขนส่งแบตเตอรี่เหล่านี้ต้องกระทำตามกฎหมายระเบียบและข้อบังคับของท้องถิ่น ของประเทศ และระหว่างประเทศ

ผู้ขนส่งสามารถขนส่งแบตเตอรี่ทางถนนได้โดยไม่มีข้อกำหนดใดๆ เพิ่มเติม

การขนส่งแบตเตอรี่ลิเทียมโดยผู้ให้บริการภายนอกจะต้องจัดการตามกฎหมายระเบียบสินค้าอันตราย การเตรียมการขนส่งและการขนส่งต้องดำเนินการโดยบุคลากรที่ผ่านการฝึกอบรมมาแล้วเท่านั้น และในระหว่างดำเนินการต้องมีผู้เชี่ยวชาญที่เกี่ยวข้องคอยกำกับดูแล

เมื่อขนย้ายแบตเตอรี่:

- โปรดตรวจดูให้แน่ใจว่าขั้วสัมผัสของแบตเตอรี่ได้รับการปกป้องและติดตั้งฉนวนเพื่อป้องกันการลัดวงจร
- ตรวจสอบให้แน่ใจว่าก่อนแบตเตอรี่ได้รับการปกป้องอย่างเหมาะสมอยู่ในบรรจุภัณฑ์
- ห้ามเคลื่อนย้ายแบตเตอรี่ที่แตกหรือรั่ว
- โปรดสอบถามบริษัทขนส่งหากท่านต้องการคำแนะนำเพิ่มเติม

⚠ คำเตือน! วิธีลดความเสี่ยงในการเกิดไฟไหม้ การบาดเจ็บส่วนบุคคล และความเสียหายต่อผลิตภัณฑ์ จากการใช้เครื่องมือ อย่างจุ่มเครื่องมือ แบตเตอรี่ หรือเครื่องชาร์จไฟลงในของเหลวหรือปลอย์ของเหลวซึมเข้าสู่ภายใน ของเหลวที่มีฤทธิ์กัดกร่อนหรือนำไฟฟ้าอาจก่อให้เกิดการลัดวงจรได้ เช่น น้ำทะเล สารเคมีทางอุตสาหกรรมบางชนิด และผลิตภัณฑ์ฟอสซิลหรือมีส่วนผสมการฟอสซิล เป็นต้น

เบรกไฟฟ้า

เบรกไฟฟ้าจะทำงานเมื่อปล่อยทรักเกอร์ ทำให้ใบเลื่อยหยุดภายในไม่กี่วินาที

อย่างไรก็ตาม อาจเกิดความล่าช้าระหว่างเวลาที่คุณปล่อยไกและเบรกทำงานได้ในบางครั้ง เบรกอาจจับใบเลื่อยไม่ถนัด หากเบรกทำงานผิดพลาดบ่อย จำเป็นต้องซ่อมแซมผลิตภัณฑ์โดยศูนย์บริการ MILWAUKEE ที่ได้รับอนุญาต

การควบคุมเบรกการตัด

เบรกการตัดจะตรวจจับโหลดบนผลิตภัณฑ์และหยุดใบเลื่อยโดยอัตโนมัติเมื่อสิ้นสุดการตัด ในการเปิดหรือปิดใช้งานเบรกการตัด ให้กดปุ่มเลือกโหมดตัดไว้ 1 วินาที หากเบรกการตัดทำงานขึ้นในระหว่างการตัด ผลิตภัณฑ์จะจัดการทำงานและไฟแสดงสถานะจะกะพริบเป็นสีเขียว

ซึ่งอาจเกิดขึ้นได้หาก:

- มีการสั่นสะเทือนมากเกินไปในระหว่างการตัดเนื่องจากชิ้นงานไม่ได้ถูกยึดไว้อย่างเหมาะสม
- มีแรงดันผันแปรบนผลิตภัณฑ์ในระหว่างการตัด
- ไม่ได้กดทรักเกอร์จนสุด

หากชิ้นงานบางหรือเบาเกินไป ผลิตภัณฑ์อาจไม่สามารถตรวจจับโหลดบนใบเลื่อยและอาจไม่ตัดการทำงานเมื่อถึงจุดสิ้นสุดของการเลื่อย

การบำรุงรักษา

รักษาความสะอาดของระนาบอากาศของผลิตภัณฑ์ ให้ปราศจากสิ่งสกปรกที่อยู่ตลอดเวลา

ปฏิบัติตามคำแนะนำสำหรับการเปลี่ยนใบเลื่อยและสวมถุงมือป้องกันทุกครั้ง

หลีกเลี่ยงการใช้สารตัวทำลายเมื่อทำความสะอาดชิ้นส่วนพลาสติก พลาสติกส่วนใหญ่อาจได้รับความเสียหายจากสารตัวทำลายประเภทต่างๆ และอาจได้รับความเสียหายจากการใช้งาน ใช้ผ้าสะอาดเพื่อขัดสิ่งสกปรก ฝุ่นคาร์บอน ฯลฯ

ให้ข้อมูลป้อนเสริมและชิ้นส่วนอะไหล่ของ MILWAUKEE เท่านั้น หากจำเป็นต้องเปลี่ยนส่วนประกอบที่ไม่ได้อธิบายไว้ ให้ติดต่อศูนย์บริการของ MILWAUKEE (ดูที่รายการการรับประกัน/ที่อยู่ของศูนย์บริการของเรา)

สามารถส่งภาพขยายของผลิตภัณฑ์ได้ หากต้องการ โปรดระบุประเภทผลิตภัณฑ์ที่พิมพ์รวมถึงหมายเลขซีเรียลบนฉลาก และส่งชื่อแบบพิมพ์เขียวที่ตัวแทนบริการภายในท้องถิ่นของคุณ

สัญลักษณ์



อ่านคำแนะนำการใช้งานอย่างละเอียดก่อนใช้ผลิตภัณฑ์



ข้อควรระวัง! คำเตือน! อันตราย!



ถอดแบตเตอรี่ออกก่อนเริ่มการบำรุงรักษา



อย่าให้มือเข้าใกล้ชิ้นส่วนที่กำลังหมุน



สวมแว่นตานิรภัยทุกครั้งที่ใช้ผลิตภัณฑ์นี้



สวมถุงมือ



ล็อก



ปลดล็อก



ผลิตภัณฑ์นี้จะมีเทคโนโลยีเบรกการตัด



ทิศทางการหมุนของใบเลื่อย

n_0

ความเร็วรอบเปล่า

V

แรงดันไฟฟ้า



กระแสตรง



อย่าทิ้งแบตเตอรี่ใช้แล้ว ชะยุอุปกรณ์ไฟฟ้าและอิเล็กทรอนิกส์ รวมทั้งขยะร่วมกับขยะในครัวเรือนโดยไม่ได้แยกประเภท ให้ทิ้งแบตเตอรี่ใช้แล้ว ชะยุอุปกรณ์ไฟฟ้าและอิเล็กทรอนิกส์แยกต่างหาก ต้องถอดแบตเตอรี่ หรือเก็บไฟฟ้า และแหล่งกำเนิดแสงที่ทิ้งออกจากอุปกรณ์ ตรวจสอบกับหน่วยงานควบคุมในท้องถิ่นของคุณ หรือร้านค้าปลีกสำหรับคำแนะนำในการรีไซเคิลและจัดทิ้งขยะประเภทนี้ ภายใต้กฎระเบียบในท้องถิ่น ร้านค้าอาจมีข้อมูลในการรวบรวมขยะแบตเตอรี่ใช้แล้วและชะยุอุปกรณ์ไฟฟ้าและอิเล็กทรอนิกส์สักลบบมา โดยไม่มีค่าใช้จ่ายเพิ่มเติม การนำมาใช้ใหม่และการรีไซเคิลของแบตเตอรี่ใช้แล้ว ชะยุอุปกรณ์ไฟฟ้าและอิเล็กทรอนิกส์ช่วยลดการกำจัดที่ใหม่ซึ่งช่วยอนุรักษ์ทรัพยากรได้ แบตเตอรี่ที่เสื่อมสภาพโดยเฉพาะประเภทที่มีลิเทียมและชะยุอิเล็กทรอนิกส์และอุปกรณ์อิเล็กทรอนิกส์ที่มีวัสดุที่มีค่าและรีไซเคิลได้ ซึ่งอาจทำให้เกิดผลกระทบต่อสภาพแวดล้อมและสุขภาพของมนุษย์หากไม่ทิ้งในวิธีที่เป็นมิตรต่อสิ่งแวดล้อม สบข้อมูลส่วนบุคคลออกจากอุปกรณ์ที่ยกเลิกใช้งานแล้ว ถ้ามี

DATA TEKNIS	M18 FBS125
Tipe	Gergaji putar tanpa kabel
Tegangan baterai	18 V ---
Kecepatan tanpa beban	0–168 m/min
Ukuran bilah	1139,8 x 12,7 x 0,5 mm
Kapasitas pemotongan	
Batang persegi	125 x 125 mm
Pipa	ø 125 mm
Bobot sesuai dengan prosedur EPTA 01/2014 (3,0 Ah – 12,0 Ah)	5,9 – 6,8 kg
Suhu pengoperasian sekitar yang direkomendasikan	-18 – +50 °C
Paket baterai yang direkomendasikan	M18B..., M18 HB..., M18 FB...
Pengisi daya yang direkomendasikan	M12-18..., M18 DFC, M18 PC6, M18 DBSC
Lanyard yang disarankan	MILWAUKEE Penyerap energi

Informasi kebisingan

Nilai emisi derau ditentukan menurut EN 62841

Tingkat tekanan suara tertimbang A	80 dB(A)
K ketidakpastian	3,0 dB(A)
Tingkat daya suara tertimbang A	88 dB(A)
K ketidakpastian	3,0 dB(A)

Selalu gunakan pelindung mata.

Informasi vibrasi

Total nilai vibrasi (jumlah vektor di ketiga aksis) ditentukan sesuai EN 62841.

Nilai emisi getaran a_n

Pengergajian logam	1,6 m/s ²
Pengergajian kayu	1,2 m/s ²
K ketidakpastian	1,5 m/s ²

PERINGATAN!

Tingkat getaran total yang dinyatakan dan tingkat emisi derau yang dinyatakan dalam lembaran informasi ini telah diukur sesuai dengan uji standar dan dapat digunakan untuk membandingkan satu alat dengan alat lainnya. Alat ini dapat digunakan untuk penilaian awal terhadap paparan.

Tingkat getaran dan emisi derau yang dinyatakan menggambarkan aplikasi utama alat ini. Namun jika alat ini digunakan untuk aplikasi yang berbeda, dengan aksesoris yang berbeda atau tidak dirawat dengan baik, getaran dan emisi kebisingan yang timbul mungkin berbeda. Kondisi ini secara signifikan dapat meningkatkan tingkat paparan selama total masa kerja.

Perkiraan tingkat paparan terhadap getaran dan derau juga harus memperhitungkan saat-saat ketika alat dimatikan atau ketika produk sedang dinyalakan tetapi tidak digunakan. Kondisi ini secara signifikan dapat mengurangi tingkat paparan selama total masa kerja.

Identifikasi langkah-langkah keselamatan tambahan untuk melindungi operator dari efek getaran dan derau, seperti merawat peralatan dan aksesoris, menjaga tangan tetap hangat (terkait getaran), dan mengatur pola kerja.

⚠ PERINGATAN! Baca semua peringatan keselamatan dan semua petunjuk. Jika tidak mematuhi peringatan dan petunjuk, dapat berakibat sengatan listrik, kebakaran, dan/atau cedera parah.

Simpan semua peringatan dan instruksi untuk referensi di masa mendatang.

PERINGATAN KEAMANAN GERGAJI PUTAR

Peganglah alat listrik hanya pada bagian penjepit berinsulasi ketika melakukan pekerjaan di mana aksesoris pemotongan dapat bersinggungan dengan kabel tersembunyi. Aksesoris potong yang bersentuhan dengan kabel "live" mungkin membuat komponen logam alat listrik terekspos menjadi "live" dan dapat menimbulkan sengatan listrik bagi operator.

PETUNJUK KESELAMATAN DAN KERJA TAMBAHAN

⚠ BAHAYA! Jauhkan tangan dari pemotongan dan bilah pemotongan. Tangan kedua Anda harus tetap memegang gagang tambahan. Jika kedua tangan memegang produk, maka bilah tidak dapat memotong.

Gunakan perlengkapan pelindung pribadi. Selalu gunakan pelindung mata Perlengkapan pelindung seperti masker debu, sepatu safety anti-selip, topi keselamatan atau pelindung pendengaran yang digunakan untuk kondisi yang tepat akan mengurangi cedera pribadi.

Debu yang dihasilkan saat menggunakan produk dapat berbahaya untuk kesehatan. Jangan menghirup debu. Gunakan sistem penyerapan debu dan kenakan masker pelindung debu yang sesuai.

Kenakan pelindung telinga. Berada di lingkungan yang bising dapat menyebabkan gangguan pendengaran.

Lepaskan paket baterai sebelum memulai pekerjaan apa pun pada produk.

Jangan gunakan bilah yang sudah retak atau berubah bentuk.

Jangan pernah mengoperasikan produk dengan pelindung yang sudah rusak atau tanpa pelindung yang terpasang. Mengoperasikan produk tanpa pelindung atau dengan pelindung yang rusak dapat menyebabkan cedera.

Jepit bahan kerja Anda dengan perangkat jepit. Bahan kerja yang tidak dijepit dapat menyebabkan cedera dan kerusakan parah.

Selalu letakkan bagian pengarah pada benda kerja saat memotong.

Jangan mengerjakan dengan mesin ini bahan apa pun yang membahayakan kesehatan (mis. asbestos).

Jangan mencoba memotong material yang lebih besar dari kapasitas pemotongan yang ditunjukkan dalam tabel spesifikasi atau secara fisik terlalu besar untuk produk.

Jangan menyalakan produk saat bilah bersentuhan dengan benda kerja. Tunggu gergaji mencapai kecepatan penuh sebelum mulai memotong.

Jangan pernah memegang benda kerja di tangan Anda atau di atas kaki Anda selama memotong. Amankan benda kerja ke platform yang stabil. Penting untuk menyangga benda kerja dengan benar untuk meminimalkan paparan badan, bilah tersangkut, atau kehilangan kendali.

Jangan mengeluarkan serpihan dan pecahan pada saat produk sedang beroperasi.

Jangan menjangkau di bawah benda kerja.

Saat bekerja di plafon atau lantai, hati-hati untuk hindari kabel listrik dan saluran pipa gas serta air.

Jika bilah tersangkut, atau pemotongan terhenti karena alasan apa pun, lepas pelatuk dan jaga agar produk tidak bergerak sampai bilah berhenti sepenuhnya. Jangan pernah me-restart produk ketika bilah gergaji bersentuhan dengan benda kerja.

Jangan menyalakan ulang setelah produk berhenti. Menyalakan ulang produk dapat mengakibatkan kickback dengan daya reaksi yang besar. Tentukan penyebab produk terhenti dan perbaiki dengan memperhatikan petunjuk keselamatan. Jika perlu, lepas alat sipisan.

Kemungkinan penyebabnya adalah:

- Alat penyisipan dicondongkan pada benda kerja yang akan dikerjakan.
- Alat penyisipan telah menembus material yang akan dikerjakan.
- Alat listrik kelebihan beban

Alat penyisipan bersisi tajam dan dapat menjadi panas saat digunakan.

⚠ PERINGATAN! Bahaya terluka dan luka bakar:

- ketika mengganti alat sipisan
- ketika menurunkan perangkat

Saat menggunakan produk dengan lanyard, jangan melebihi kapasitas maksimum yang tertera pada label lanyard. Selalu pastikan berat produk dengan semua aksesorinya saat memilih sistem lanyard yang sesuai. Melebihi kapasitas maksimum bisa mengakibatkan cedera parah. Lihat tabel data teknis untuk berat produk dan baterai.

Untuk hasil terbaik, gunakan hanya lanyard penyerap energi dengan produk. Tali, tali pengikat, atau rantai dapat putus dan menyebabkan kegagalan. Jangan gunakan lanyard yang tegang sepenuhnya.

KONDISI PENGGUNAAN KHUSUS

Gergaji putar tanpa kabel ini melakukan pemotongan searah dan miring pada logam, seperti profil logam (UniStrut), profil aluminium, pipa, kancing logam, saluran, dan lembaran logam.

Jangan menggunakan produk untuk tujuan lain.

RISIKO RESIDU

Bahkan ketika produk digunakan seperti yang ditentukan, masih tidak mungkin untuk sepenuhnya menghilangkan faktor risiko residual tertentu. Bahaya mungkin timbul selama penggunaan produk dan operator harus memberikan perhatian khusus untuk menghindari hal-hal berikut:

- Cedera disebabkan oleh kontak dengan bilah
 - Bilahnya sangat tajam dan akan menjadi panas selama penggunaan. Gunakan sarung tangan saat mengganti bilah gergaji. Jauhkan tangan dari area pemotongan setiap saat. Jangan pernah memegang benda kerja di tangan Anda atau di atas kaki Anda selama memotong. Amankan benda yang sedang dikerjakan dengan klem, jika memungkinkan.
- cedera yang disebabkan oleh vibrasi
 - Pegang produk dengan menggunakan tuas yang disediakan dan batasi waktu kerja dan paparan.
- cedera pendengaran yang disebabkan paparan terhadap suara
 - Gunakan pelindung telinga dan batasi paparan.
- Cedera akibat terbang serpihan
 - Gunakan pelindung mata, celana panjang tebal, sarung tangan dan alas kaki yang kuat setiap saat.
- bahaya kesehatan yang disebabkan oleh menghirup debu beracun
 - Pakai masker pelindung debu yang tepat.

PETUNJUK KESELAMATAN BATERAI

PENGGUNAAN BATERAI LI-ION

Jangan membuang baterai bekas di tempat sampah rumah tangga dan jangan membakarnya. Distributor MILWAUKEE menawarkan untuk mengambil baterai lama guna melindungi lingkungan kita.

Jangan simpan baterai bersama benda logam (risiko hubung singkat).

Hanya gunakan pengisi daya System M18 untuk mengisi daya paket baterai System M18. Jangan menggunakan unit baterai dari sistem lain.

Jangan sekali-kali membuka unit baterai dan pengisi daya serta hanya simpan di tempat kering. Jaga kemasan baterai dan pengisi daya tetap kering di sepanjang waktu.

Asam baterai dapat merembes dari baterai yang rusak akibat beban atau suhu yang ekstrem. Jika asam baterai mengenai anda, segera cuci dengan sabun dan air. Jika mengenai mata, bilas sebanyak-banyaknya selama setidaknya 10 menit dan segera dapatkan penanganan medis.

Tidak ada komponen logam yang diperbolehkan memasuki kompartemen baterai pada pengisi daya (risiko arus pendek).

Unit baterai yang tidak digunakan selama beberapa waktu harus diisi ulang sebelum digunakan.

Suhu yang melebihi 50 °C akan mengurangi kinerja paket baterai. Hindari paparan berkepanjangan terhadap panas atau sinar matahari (risiko panas berlebihan).

Kontak pengisi daya dan paket baterai harus dijaga kebersihannya.

Untuk masa pemakaian optimal, paket baterai harus diisi dayanya hingga penuh setelah digunakan.

Untuk memaksimalkan masa pemakaian baterai, lepaskan paket baterai dari pengisi daya setelah terisi sepenuhnya.

Untuk penyimpanan paket baterai lebih dari 30 hari:

- Simpan paket baterai jika suhu berada di bawah 27 °C dan jauhkan dari kelembapan.
- Simpan paket baterai dalam kondisi terisi dayanya 30% – 50%.
- Setelah enam bulan penyimpanan, isi daya baterai seperti biasa.

PERLINDUNGAN BATERAI UNTUK BATERAI LI-ION

Dalam kondisi torsi yang sangat tinggi, terikat, mogok, dan korsleting yang menyebabkan arus tinggi, alat akan bergetar selama sekitar 5 detik kemudian alat akan mati. Untuk menyatel ulang, lepaskan pemacu.

Dalam kondisi ekstrem, suhu internal baterai dapat meningkat. Jika hal ini terjadi, pengukur bahan bakar akan berkedip sampai baterai mendingin. Ketika lampu padam, lanjutkan pekerjaan.

PEMINDAHAN BATERAI LI-ION

Baterai litium-ion tunduk pada persyaratan legislasi barang berbahaya.

Pengangkutan baterai ini harus dilakukan sesuai regulasi dan peraturan daerah, nasional, dan internasional.

Pengguna dapat membawa baterai di jalan tanpa peraturan lebih lanjut.

Pengangkutan komersial baterai lithium-ion oleh pihak ketiga harus tunduk pada Peraturan terkait Barang Berbahaya. Persiapan pengangkutan dan pengangkutan harus dilakukan oleh orang yang terlatih dan prosesnya harus didampingi oleh pakar yang terkait.

Ketika mengangkat baterai:

- Pastikan terminal kontak baterai terlindungi dan terinsulasi untuk mencegah terjadinya korsleting.
- Pastikan bahwa unit baterai aman dari gerakan dalam pengemasan.
- Jangan mengangkat baterai yang retak atau bocor.
- Tanyakan kepada perusahaan ekspedisi untuk mendapatkan saran lebih lanjut.

PERINGATAN! Untuk mengurangi risiko kebakaran, cedera pribadi, dan kerusakan produk akibat hubungan arus pendek, jangan pernah merendam alat, baterai atau charger anda dalam cairan atau membiarkan cairan mengalir di dalamnya. Cairan korosif atau konduktif, seperti air laut, bahan kimia industri tertentu, dan produk pemutih atau yang mengandung pemutih, dan sebagainya, dapat menyebabkan hubungan arus pendek.

REM ELEKTRIK

Rem elektrik akan berfungsi saat pelatuk dilepas, sehingga menyebabkan bilah segera berhenti.

Namun demikian, mungkin akan ada jeda antara waktu Anda melepaskan pemacu dan saat rem bekerja. Sesekali, rem bisa jadi tidak bekerja sama sekali. Jika rem terlambat berhenti, produk harus diservis oleh pusat servis resmi MILWAUKEE.

KONTROL REM GERGAJI

Rem gergaji mendeteksi beban pada produk dan menghentikan bilah secara otomatis di akhir pemotongan. Untuk mengaktifkan atau menonaktifkan rem gergaji, tekan dan tahan tombol pemilih mode selama 1 detik.

Jika rem gergaji diaktifkan selama pemotongan, produk akan mati, dan lampu indikator akan berkedip hijau.

Hal ini dapat terjadi jika:

- Ada getaran yang berlebihan selama pemotongan karena benda kerja tidak dipasang dengan benar.
- Ada perubahan tekanan pada produk selama pemotongan.
- Pelatuk tidak sepenuhnya ditekan.

Jika benda kerja terlalu tipis atau ringan, produk mungkin tidak mendeteksi beban pada bilah dan mungkin tidak mati saat sudah mencapai akhir potongan.

PERAWATAN

Jaga agar lubang ventilasi produk tetap bersih setiap waktu.

Ikuti petunjuk untuk mengganti bilah dan pastikan untuk memakai sarung tangan pelindung.

Jangan gunakan larutan untuk membersihkan komponen plastik. Kebanyakan plastik rentan rusak jika terkena larutan yang dijual bebas, dan mungkin tidak dapat digunakan secara normal. Gunakan lap bersih untuk menghilangkan kotoran, debu karbon, dll.

Gunakan hanya aksesoris dan suku cadang MILWAUKEE. Jika komponen yang belum dijelaskan harus diganti, hubungi salah satu pusat servis MILWAUKEE kami (lihat daftar alamat pusat servis atau garansi kami).

Jika diperlukan, gambar produk yang diperbesar dapat dipesan. Sebutkan tipe produk dan nomor seri yang tertera pada label, dan pesanlah gambarnya pada agen layanan setempat.

SIMBOL



Baca instruksi dengan saksama sebelum menyalakan produk.



PERHATIAN! PERINGATAN! BAHAYA!



Lepaskan paket baterai sebelum memulai pekerjaan apa pun pada produk.



Jauhkan tangan dari bagian alat yang berputar.



Selalu pakai kacamata goggle saat menggunakan produk ini.



Pakai sarung tangan.



Terkunci



Kunci terbuka



Produk ini memiliki teknologi rem gergaji.



Arah putaran bilah

n_0

Kecepatan tanpa beban

V

Voltase



Arus searah



Jangan membuang limbah baterai, limbah peralatan listrik dan elektronik sebagai limbah kota yang tidak disortir. Limbah baterai dan limbah peralatan listrik dan elektronik harus dikumpulkan secara terpisah. Baterai bekas, aki bekas, dan lampu harus dilepaskan dari produk. Hubungi otoritas setempat atau penjual untuk mendapatkan informasi lokasi daur ulang dan tempat pengumpulan. Menurut peraturan setempat, penjual dapat diwajibkan untuk menerima kembali baterai bekas dan limbah peralatan listrik dan elektronik tanpa mengenakan biaya. Kontribusi Anda untuk menggunakan kembali dan mendaur ulang limbah baterai dan limbah peralatan listrik dan elektronik membantu mengurangi permintaan bahan baku. Baterai bekas, khususnya yang mengandung litium, serta perlengkapan kelistrikan dan elektronik bekas yang mengandung material bernilai dan dapat didaur ulang, yang dapat merusak lingkungan dan kesehatan manusia jika tidak dibuang dengan cara yang ramah lingkungan. Hapus data personel dari peralatan yang dibuang, jika ada.

THÔNG SỐ KỸ THUẬT	M18 FBS125
Loại	Máy cưa vòng không dây
Điện áp pin	18 V ---
Tốc độ không tải	0–168 m/min
Kích thước lưỡi cưa	1139,8 x 12,7 x 0,5 mm
Biên độ cắt	
Tay cầm hình chữ nhật	125 x 125 mm
Đường ống	ø 125 mm
Trọng lượng theo quy trình EPTA 01/2014 (3,0 Ah – 12,0 Ah)	5,9 – 6,8 kg
Nhiệt độ môi trường khuyến nghị khi vận hành	-18 – +50 °C
Loại pin được khuyến nghị	M18B..., M18 HB..., M18 FB...
Bộ sạc được khuyến nghị	M12-18..., M18 DFC, M18 PC6, M18 DBSC
Dây đai an toàn khuyến nghị	Đai giảm chấn MILWAUKEE

Thông tin về tiếng ồn

Giá trị phát sinh tiếng ồn được xác định theo tiêu chuẩn EN 62841.

Cấp độ áp suất âm thanh trọng số A	80 dB(A)
Độ bất định K	3,0 dB(A)
Cấp độ công suất âm thanh trọng số A	88 dB(A)
Độ bất định K	3,0 dB(A)

Luôn đeo thiết bị bảo vệ tai.

Thông tin về độ rung

Tổng giá trị rung chấn (tổng véc-tơ theo ba trục) được xác định theo tiêu chuẩn EN 62841.

Giá trị phát ra rung động a_h

Cưa kim loại	1,6 m/s ²
Cưa gỗ	1,2 m/s ²
Độ bất định K	1,5 m/s ²

CẢNH BÁO!

Tổng giá trị mức độ rung chấn và giá trị phát thải tiếng ồn được công bố được đưa ra trong hướng dẫn sử dụng này đã được đo theo thử nghiệm chuẩn hóa đã cho có thể được sử dụng để so sánh với công cụ khác. Đây là những giá trị dùng để đánh giá sơ bộ về mức độ tiếp xúc với tiếng ồn.

Các giá trị phát thải tiếng ồn và rung chấn được công bố thể hiện cho ứng dụng chính của công cụ. Tuy nhiên, nếu sản phẩm được sử dụng cho các ứng dụng khác nhau, với các phụ kiện khác nhau hoặc được bảo dưỡng kém, thì mức độ phát rung chấn và tiếng ồn có thể khác nhau. Những điều kiện này có thể làm tăng đáng kể mức độ tiếp xúc với tiếng ồn trong tổng thời gian làm việc.

Việc ước tính mức độ tiếp xúc với tiếng ồn và rung chấn cần tính đến số lần công cụ được tắt hoặc khi nó đang chạy không tải. Những điều kiện này có thể làm giảm đáng kể mức độ tiếp xúc với tiếng ồn trong tổng thời gian làm việc.

Xác định các biện pháp an toàn bổ sung để bảo vệ người vận hành khỏi các tác động của rung chấn và tiếng ồn, như bảo trì công cụ và các phụ kiện, giữ cho tay ấm (trong trường hợp rung chấn), sắp xếp các quy trình làm việc.

⚠ CẢNH BÁO! Đọc tất cả cảnh báo an toàn và tất cả chỉ dẫn.

Không tuân thủ những cảnh báo và chỉ dẫn có thể dẫn đến giật điện, hỏa hoạn và/hoặc chấn thương nghiêm trọng.

Lưu giữ lại tất cả các cảnh báo và hướng dẫn để tham khảo trong tương lai.

CẢNH BÁO AN TOÀN VỀ MÁY CUA VÒNG

Giữ dụng cụ máy bằng bề mặt kẹp cách điện, khi thực hiện một thao tác trong đó phụ kiện cắt có thể tiếp xúc với dây điện ẩn.

Dụng cụ cắt tiếp xúc với dây "có điện" có thể làm cho các bộ phận kim loại hở của dụng cụ máy "có điện" và có thể làm cho người vận hành bị điện giật.

HƯỚNG DẪN AN TOÀN VÀ HOẠT ĐỘNG BỔ SUNG

⚠ NGUY HIỂM! Giữ tay tránh xa khu vực cưa và lưỡi cưa. Tay còn lại của bạn cầm tay cầm phụ. Nếu bạn dùng cả hai tay để cầm cưa, thì lưỡi cưa không thể cắt vào tay được.

Sử dụng thiết bị bảo hộ cá nhân. Luôn đeo kính bảo hộ. Sử dụng các thiết bị bảo hộ như mặt nạ chống bụi, giày an toàn chống trượt, mũ bảo hộ lao động hoặc dụng cụ bảo vệ thính giác trong những điều kiện thích hợp sẽ giúp giảm thương tích cá nhân.

Bụi sinh ra khi sử dụng sản phẩm có thể gây hại cho sức khỏe. Không hít bụi. Sử dụng hệ thống hút bụi và đeo mặt nạ chống bụi phù hợp.

Đeo thiết bị bảo vệ tai. Tiếp xúc với tiếng ồn có thể gây điếc.

Tháo pin trước khi bắt đầu thao tác với sản phẩm.

Không sử dụng lưỡi cưa bị nứt hoặc bị biến dạng.

Không bao giờ vận hành sản phẩm khi tầm bảo vệ bị hư hỏng hoặc không có tầm bảo vệ. Vận hành sản phẩm mà không có tầm bảo vệ hoặc tầm bảo vệ bị hư hỏng có thể dẫn đến thương tích.

Kẹp phổi gia công của bạn bằng thiết bị kẹp. Những phổi gia công không được kẹp có thể gây ra chấn thương và hư hỏng nặng.

Luôn đặt con trượt dẫn hướng lên phổi gia công khi cắt.

Không làm việc với bất kỳ vật liệu nào gây nguy hiểm cho sức khỏe (ví dụ: a-mi-ăng).

Không cố cắt những vật liệu lớn hơn khả năng cắt được nêu trong bảng thông số kỹ thuật hoặc rõ ràng là quá lớn so với cưa.

Không khởi động cưa khi lưỡi cưa đang tiếp xúc với phổi gia công. Chờ cho lưỡi cưa đạt đến tốc độ tối đa rồi mới bắt đầu cắt.

Không được cầm phổi trong tay hoặc để ngang chân trong khi cắt. Cố định phổi vào một bề mặt chắc chắn. Điều quan trọng là phải đỡ phổi đúng cách để giảm thiểu việc tiếp xúc với cơ thể, khả năng lưỡi cưa bị kẹt vào phổi hoặc tình trạng mất kiểm soát.

Không lấy vỏ bảo và mảnh vụn ra trong khi sản phẩm đang chạy.

Không chạm vào bên dưới phổi.

Khi thao tác trên trần, hoặc sàn nhà, chú ý tránh đường dây điện và khí gas hoặc đường ống nước.

Khi lưỡi cưa bị kẹt hoặc khi máy đột ngột ngừng cắt vì lý do nào đó, hãy nhả cò khởi động và giữ cưa ở nguyên vị trí trong phổi gia công cho đến khi lưỡi cưa dừng hẳn. Không bao giờ khởi động lại sản phẩm khi lưỡi cưa tiếp xúc với tấm vật liệu.

Không bật lại sản phẩm sau khi sản phẩm đã ngừng hoạt động.

Việc bật lại sản phẩm có thể gây ra hiện tượng giật ngược với phần lực cao. Xác định lý do khiến sản phẩm bị hỏng và khắc phục tình trạng này, chú ý đến các hướng dẫn an toàn. Nếu cần, hãy tháo dụng cụ chèn ra.

Những nguyên nhân có thể là:

- Lưỡi cưa được nghiêng vào vật gia công để gia công.
- Lưỡi cưa đã xuyên qua vật liệu để được gia công.

- Sản phẩm bị quá tải.

Lưỡi cưa có cạnh sắc và có thể nóng trong khi sử dụng.

⚠ CẢNH BÁO! Có thể gặp nguy hiểm bị chấn thương và bỏng:

- khi thay dụng cụ chèn
- khi đặt sản phẩm xuống

Khi sử dụng dây chằng với cưa này, không được vượt quá tải trọng tối đa ghi trên dây chằng. Luôn xác định tổng trọng lượng của sản phẩm cùng với tất cả các phụ kiện khi lựa chọn hệ thống dây chằng phù hợp. Việc vượt quá tải trọng tối đa có thể gây thương tích nghiêm trọng. Xem bảng dữ liệu kỹ thuật để biết trọng lượng sản phẩm và pin.

Để có kết quả tốt nhất, chỉ sử dụng dây chằng hấp thụ năng lượng đi kèm với sản phẩm. Dây thừng, dây đai hoặc dây xích có thể bị đứt và khiến quá trình vận hành không thành công. Không sử dụng dây chằng được căng hết cỡ.

ĐIỀU KIỆN SỬ DỤNG CỤ THỂ

Máy cưa vòng không dây cắt theo chiều dọc và cắt vát một cách chính xác trên kim loại, chẳng hạn như các cấu hình kim loại (UniStrut), các cấu hình nhôm, ống dẫn, đinh tán kim loại, rãnh và các tấm kim loại.

Không sử dụng sản phẩm cho bất kỳ mục đích nào khác.

RỦI RO CÓ HỮU

Ngay cả khi sử dụng sản phẩm theo chỉ định, thì vẫn không thể loại bỏ hoàn toàn các yếu tố rủi ro còn lại. Các mối nguy hiểm sau đây có thể phát sinh khi sử dụng sản phẩm và người vận hành cần đặc biệt chú ý để tránh những điều sau đây:

- thương tích do tiếp xúc với các lưỡi cắt
 - Lưỡi cưa rất sắc và sẽ nóng lên trong khi sử dụng. Hãy đeo găng tay khi thay lưỡi cưa. Luôn để tay tránh xa khu vực cắt. Không được cầm phổi trong tay hoặc để ngang chân trong khi cắt. Kẹp phổi bất cứ khi nào có thể.
- chấn thương do rung động
 - Giữ sản phẩm bằng tay cầm được chỉ định và hạn chế thời gian làm việc và tiếp xúc.
- tổn thương thính giác do tiếp xúc với tiếng ồn
 - Đeo đồ bảo vệ tai và hạn chế tiếp xúc.
- Bị thương do mảnh vỡ bay ra
 - Luôn đeo đồ bảo vệ mắt, mặc quần dài dày, đeo găng tay và đi giày dép vừa vận.
- mối nguy hiểm cho sức khỏe do hít phải bụi độc hại
 - Sử dụng khẩu trang chống bụi phù hợp.

HƯỚNG DẪN AN TOÀN CHO PIN

SỬ DỤNG PIN LI-ION

Không thải bỏ các pin cũ theo rác thải sinh hoạt hoặc đốt chúng. Các nhà phân phối MILWAUKEE đề nghị được lấy lại các pin cũ để bảo vệ môi trường của chúng ta.

Không bảo quản pin cùng với vật dụng kim loại (nguy cơ ngắn mạch).

Chỉ sử dụng các bộ sạc M18 để sạc pin M18. Không sử dụng pin từ các hệ thống khác.

Không bao giờ phá vỡ các pin và bộ sạc, và chỉ bảo quản chúng trong các phòng khô. Luôn đảm bảo các pin và bộ sạc được khô.

Axit trong pin có thể rò rỉ từ pin bị hư hại trong điều kiện nhiệt độ khắc nghiệt hoặc tải quá nặng. Nếu bị tiếp xúc với axit trong pin, hãy rửa ngay lập tức bằng xà phòng và nước. Trong trường hợp axit tiếp xúc với mắt, hãy rửa sạch trong ít nhất 10 phút và ngay lập tức đi khám bác sĩ.

Không để các chi tiết kim loại đi vào phần chứa pin của bộ sạc (nguy cơ ngắn mạch).

Các pin chưa được sử dụng trong một thời gian dài nên được sạc lại trước khi sử dụng.

Nhiệt độ vượt quá 50 °C làm giảm hiệu năng của pin. Tránh tiếp xúc trong thời gian dài với nhiệt độ hoặc ánh nắng mặt trời (nguy cơ quá nhiệt).

Các điểm tiếp xúc của bộ sạc và bộ pin phải được giữ sạch sẽ.

Để có tuổi thọ tối ưu, các pin phải được sạc đầy sau mỗi lần sử dụng.

Để đảm bảo thời lượng pin lâu nhất có thể, hãy rút pin ra khỏi bộ sạc sau khi nó được sạc đầy.

Để bảo quản pin lâu hơn 30 ngày:

- Bảo quản pin ở nơi khô, có nhiệt độ dưới 27 °C.
- Bảo quản pin trong điều kiện sạc 30% – 50%
- Sau mỗi 6 tháng bảo quản, sạc pin như bình thường.

BẢO VỆ PIN CHO PIN LI-ION

Trong các tình huống lực siết cao, kẹp, kẹt và ngắn mạch có thể tăng cường độ dòng điện, công cụ sẽ rung khoảng 5 giây, và sau đó sản phẩm bị TẮT. Để đặt lại, hãy nhả cò ra.

Trong những trường hợp khắc nghiệt, nhiệt độ bên trong bộ pin có thể tăng quá cao. Nếu điều này xảy ra, đồng hồ xăng sẽ nháy sáng cho đến khi bộ pin nguội bớt. Sau khi đèn tắt, tiếp tục làm việc.

VẬN CHUYỂN PIN LI-ION

Các bình pin lithium-ion cần tuân thủ Luật về Hàng hóa Nguy hiểm.

Việc vận chuyển các pin này phải được thực hiện theo các điều kiện và quy định của địa phương, quốc gia và quốc tế.

Người dùng có thể vận chuyển pin bằng đường bộ mà không có yêu cầu nào khác.

Việc vận chuyển thương mại pin lithium-ion bởi các bên thứ ba cần tuân thủ quy định về Hàng hóa Nguy hiểm. Việc chuẩn bị vận chuyển và vận chuyển cần được thực hiện bởi những người được đào tạo phù hợp và quy trình này phải được giám sát bởi các chuyên gia trong ngành.

Khí vận chuyển pin:

- Đảm bảo các đầu tiếp xúc của pin được bảo vệ và cách điện để ngăn ngắn mạch.
- Đảm bảo pin được cố định để không di chuyển trong bao bì.
- Không vận chuyển các pin bị nứt hoặc rò rỉ.
- Kiểm tra với công ty chuyển tiếp để được tư vấn thêm.

⚠ CẢNH BÁO! Để giảm nguy cơ hỏa hoạn, chấn thương cá nhân và hư hại sản phẩm do ngắn mạch, không bao giờ nhúng sản phẩm, pin hay bộ sạc trong chất lỏng hoặc cho phép chất lỏng xâm nhập vào chúng. Các chất lỏng ăn mòn hoặc dẫn điện, ví dụ như nước biển, một số hóa chất công nghiệp, và chất tẩy hoặc sản phẩm chứa chất tẩy, v.v., đều có thể gây ngắn mạch.

PHANH ĐIỆN

Phanh điện sẽ hoạt động khi nhả cò khởi động, khiến lưỡi cưa dừng lại trong vài giây.

Tuy nhiên, có thể sẽ có một độ trễ từ lúc bạn nhả cò đến khi phanh được kích hoạt. Đôi khi, phanh có thể không được kích hoạt. Nếu phanh bị trượt thường xuyên thì cần phải đưa sản phẩm đến trung tâm dịch vụ được ủy quyền của MILWAUKEE để bảo dưỡng.

KIỂM SOÁT PHANH CẮT

Phanh cắt phát hiện tải trọng trên sản phẩm và tự động dừng lưỡi cắt khi kết thúc quá trình cắt. Để bật hoặc tắt tính năng phanh cắt, hãy nhấn và giữ nút chọn chế độ trong 1 giây.

Nếu phanh cắt kích hoạt trong khi cắt, sản phẩm sẽ tắt nguồn và đèn báo sẽ nhấp nháy màu xanh lục.

Điều này có thể xảy ra nếu:

- Có rung lắc quá mức trong quá trình cắt do phối gia công không được cố định đúng cách.
- Có áp lực khác nhau lên sản phẩm trong quá trình cắt.
- Cò khởi động không được kích hoạt hoàn toàn.

Nếu phối gia công quá mỏng hoặc nhẹ, sản phẩm có thể không phát hiện được tải trọng trên lưỡi cắt và có thể không tắt nguồn khi đã cắt đến điểm cuối.

BẢO TRÌ

Luôn giữ cho các khe thông gió của sản phẩm thông thoáng.

Làm theo hướng dẫn để thay lưỡi và đảm bảo đeo găng tay bảo hộ.

Tránh sử dụng dung môi khi làm sạch các bộ phận bằng nhựa. Hầu hết các bộ phận nhựa đều dễ bị hư hỏng do nhiều loại dung môi thương mại khác nhau và có thể bị hư hỏng do quá trình sử dụng. Hãy dùng vải sạch để loại bỏ bụi bẩn, bụi carbon, v.v.

Chỉ sử dụng các phụ kiện và phụ tùng thay thế của MILWAUKEE. Nếu cần thay thế các thành phần không được mô tả, vui lòng liên hệ với một trong các trung tâm bảo dưỡng MILWAUKEE của chúng tôi (xem danh sách địa chỉ bảo hành hoặc bảo dưỡng của chúng tôi).

Nếu cần, có thể yêu cầu xem hình vẽ mô tả chi tiết các bộ phận. Vui lòng nêu rõ số sê-ri cũng như loại sản phẩm được in trên nhãn và yêu cầu bản vẽ tại các trung tâm dịch vụ địa phương của bạn.

KỸ HIỆU



Đọc kỹ hướng dẫn trước khi khởi động sản phẩm.



CHÚ Ý! CẢNH BÁO! NGUY HIỂM!



Tháo pin trước khi bắt đầu thao tác với sản phẩm.



Đề tay tránh xa các bộ phận quay.



Luôn đeo kính bảo vệ khi sử dụng sản phẩm.



Đeo găng tay.



Đã khóa



Đã mở khóa



Sản phẩm có công nghệ phanh cắt.



Hướng xoay lưỡi

n₀ Tốc độ không tải

V Điện áp

 Dòng điện một chiều



Không vứt bỏ pin thải, thiết bị điện và điện tử thải cùng với rác thải đô thị chưa được phân loại. Pin thải và thiết bị điện và điện tử thải phải được thu gom riêng. Phải tháo pin thải, bình điện phê thải và nguồn sáng khỏi thiết bị. Kiểm tra với chính quyền địa phương hoặc nhà bán lẻ của bạn để được tư vấn về tái chế và điểm thu gom. Theo quy định của địa phương, các nhà bán lẻ có thể có nghĩa vụ nhận lại pin thải và thiết bị điện và điện tử thải miễn phí. Sự đóng góp của bạn trong việc tái sử dụng và tái chế pin thải và thiết bị điện và điện tử thải sẽ giúp giảm nhu cầu về nguyên liệu thô. Pin thải, đặc biệt chứa lithium và rác thải thiết bị điện và điện tử chứa các chất liệu có giá trị và có thể tái chế, có thể tác động xấu đến môi trường và sức khỏe con người nếu không được thải bỏ theo cách tương thích với môi trường. Xóa dữ liệu cá nhân khỏi thiết bị thải, nếu có.

技術データ	M18 FBS125
タイプ	コードレスバンドソー
バッテリー電圧	18 V ---
無負荷回転数	0-168 m/min
ブレードのサイズ	1139.8 x 12.7 x 0.5 mm
切断性能	
長方形台	125 x 125 mm
パイプ	ø 125 mm
本体重量(3.0 Ah - 12.0 Ah) (EPTA 01/2014準拠)	5.9 - 6.8 kg
推奨周囲動作温度	-18 - +50 °C
推奨バッテリータイプ	M18B..., M18 HB..., M18 FB...
推奨充電器	M12-18..., M18 DFC, M18 PC6, M18 DBSC
推奨ランヤード	MILWAUKEE・エネルギー吸収ランヤード
騒音情報	
騒音放射値 (EN 62841に従い測定)	
A特性・音圧レベル	80 dB(A)
不確かさ K	3.0 dB(A)
A特性音響パワーレベル	88 dB(A)
不確かさ K	3.0 dB(A)
必ずイヤープロテクターを使用してください。	
振動情報	
総振動値 (3軸のベクトル和) (EN 62841に従い測定)	
振動放射値 a_w	
金属のこぎり	1.6 m/s ²
木材の鋸引き	1.2 m/s ²
不確かさ K	1.5 m/s ²

警告!

本情報シートに記載されている振動/騒音放射レベルは、の所与の標準検査に従って測定されたものであり、ある工具と別の工具を比較するために使用することができます。これらは、曝露の予備評価に使用できます。

公表された振動・騒音値は、工具の主な用途を表しています。ただし、工具が異なる用途に使用され、付属品が異なっている、メンテナンスが不十分であるなどの場合は、振動/騒音放射が異なる場合があります。これらの条件は、総作業期間にわたって曝露レベルを大幅に増加させる可能性があります。

曝露する振動・騒音値の概算を出す場合、工具のスイッチがオフになっている時間、または工具がアイドリング中である時間も考慮する必要があります。これらの条件は、総作業期間にわたって曝露レベルを大幅に低下させる可能性があります。

振動/騒音の影響からオペレーターを保護するために、次のような追加安全対策を確認してください: 工具と付属品のメンテナンスを行う、手を温かく保つ、作業パターンを整理する。

⚠ 警告! すべての安全警告および指示をお読みください。下記の警告および指示に従わない場合、感電や火災が発生したり、重傷を負う可能性があります。

今後の参考のために、すべての警告と指示を保存します。

バンドソーの安全に関する警告

隠し配線に切断用付属品が接触する可能性のある操作を行うときは、絶縁グリップ面で電動工具を支えてください。「通電」中の配線に接触している切断用付属品が電動工具の露出金属部に「通電」させることがあり、その場合、オペレーターを感電させることがあります。

追加の安全上の注意事項および作業指示

⚠ 危険! 切断リアと刃に手を近づけないでください。片方の手で補助ハンドルを握ります。機器を両手で握ることで、ブレードによる切断を防止します。

個人用保護具を使用してください。保護メガネを常に着用してください。適切な状況の下で防塵マスク、滑り止めの付いた安全靴、ヘルメット、聴力保護具のような保護具を使用すると、人身傷害が減少されます。

本製品を使用する際に発生する粉塵は、健康を害する恐れがあります。粉塵を吸い込まないでください。吸塵システムを使用し、適切な防塵マスクを着用してください。

耳栓を使用してください。騒音にさらされると、難聴を起こすことがあります。

作業前の調整時や保守・点検時は、本体からバッテリーを取り外してください。

ひびやゆがみのあるブレードを本製品に使用しないでください。

本製品に損傷したガードを装着すると、ガードを取り付けずに本製品を使用することはおやめください。ガードなし、または損傷したガードを装着して本製品を操作すると、怪我を負うおそれがあります。

クランプ装置でワークピースをクランプします。ワークピースをクランプしないと、重大な怪我や損傷を引き起こすことがあります。

切断する際は、必ずワーク上にガイドシューを配置します。

健康を損なう恐れのある材料を機械で加工しないでください(アスベストなど)。

仕様表に記載されている切断能力を超える大きな材料や、本製品に対して明らかに大きすぎる材料を切断しないでください。

ブレードがワークに接触しているときに本製品を始動しないでください。ブレードがフルスピードに達したら切断を開始します。

切断中は、絶対に部材を手で持ったり足に挟んだりしないでください。部材は安定した作業台に固定してください。身体への接触、鋸刃の固着、制御不能を最小限に抑えるため、部材は必ず適切に支えてください。

本製品の作動中に、削りくずや破片を取り除かないでください。

部材の下に手を入れしないでください。

壁、天井、床で作業をする場合は、注意して電線、ガス管、水道管を避けてください。

ブレードの固着や何らかの理由で動作が停止した場合は、トリガーを放し、ブレードが完全に停止するまでワークの中で本製品を動かさずに保持してください。ブレードがワークピースに接触しているときは、製品を再始動しないでください。

製品が動かなくなった後で、再度電源を入れしないでください。再び電源を入れると、強い反力でキックバックを起こす可能性があります。安全上の注意事項に留意のうえ、本製品が停止した理由を特定し、修正してください。必要に応じて、挿入ツールを取り外します。

考えられる原因は以下のとおりです。

- 加工するワークピース内で挿入ツールが傾いている。
- 加工する材料を挿入ツールが貫通している。
- 製品が過負荷になっている。

挿入工具は先が鋭利になっており、使用中に熱くなる場合があります。

⚠ 警告! 切断および火傷の危険:

- 挿入ツールを交換する場合
- 製品を下に置くと

本製品にランヤードを装着して使用する場合は、ランヤードに記載された最大耐荷重を超えないようにしてください。適切なランヤードシステムを選択する際は、アクセサリをすべて装備した状態で本製品の重量を測定してください。最大耐荷重を超えると、重傷を負うおそれがあります。本製品およびバッテリー重量については、技術データ表を参照してください。

最大の効果を得るには、本製品にエネルギー吸収ランヤードのみを使用してください。ロープ、ストラップ、チェーンが破損し、故障の原因となるおそれがあります。完全に張力がかかった状態でランヤードを使用しないでください。

特定の使用条件

コードレスバンドソーは、金属製プロファイル(UniStrut)、アルミ製プロファイル、パイプ、金属製スタッド、チャンネル、金属製シートなど、金属の長手方向の切断やマイター切断を正確に行います。

本製品を他の用途では使用しないでください。

残存リスク

製品が規定どおりに使用された場合でも、特定の残存する危険因子を完全に排除することは不可能です。使用中に以下の危険が発生することがあり、作業者は以下を回避するために特に注意する必要があります。

- ブレードとの接触によるけが
 - ブレードは非常に鋭利で、使用中に高温になります。ブレード交換時は手袋を着用してください。切断部には常に手を近づけないでください。切断中は、絶対に部材を手で持ったり足に挟んだりしないでください。できるだけワークを固定してください。
- 振動によるけが
 - 所定のハンドルを持って本製品を保持し、作業時間や暴露を制限します。
- 騒音により生じる聴覚の異常
 - 耳保護具を着用して、曝露を制限します。
- 飛散した破片によるけが
 - 目の保護具、高強度の長ズボン、グローブ、安全靴をつねに着用してください。
- 有毒な粉塵の吸い込みによる健康上の危険性
 - 適切な防塵マスクを着用してください。

バッテリーの安全上の注意事項

リチウムイオン電池の使用

使用済みのバッテリーパックは家庭ゴミと一緒に廃棄したり、燃やしたりしないでください。ミルウォーキー(MILWAUKEE)販売店では、環境保護のために古いバッテリーを回収いたします。

金属片などと一緒にバッテリーパックを保管しないでください。ショートの危険性があります。

M18システム/バッテリーの充電には、M18システムの充電器しか使用できません。別のシステムのバッテリーと混ぜて使用しないでください。

バッテリーと充電器は絶対に分解しないでください。バッテリーと充電器は湿度の低い屋内で保管してください。

極端な負荷や温度によってバッテリーが損傷し、液漏れが発生する場合があります。漏れ出した液と接触した場合は、直ちに石鹸と水で洗い流してください。目に入った場合は、少なくとも10分間流水ですすいだ上、直ちに医師の診察を受けてください。

充電器の金属端子部に金属片などを接触させないでください。ショートの危険があります。

しばらく使用していなかったバッテリーパックは使用前に再度充電を行ってください。

50°Cを超える温度下ではバッテリーパックの性能が低下します。直射日光や高熱に長時間さらさないようにしてください(オーバーヒートの危険性があります)。

充電器とバッテリーパックの接触部はつねに清潔な状態にしてください。最適な寿命を保つため、使用後はバッテリーをフル充電した後保管してください。

バッテリー寿命を最大に保つためにバッテリーをフル充電してから充電器から取り外してください。

バッテリーパックを30日以上保管する場合:

- ・ 温度27 °C度未満で湿気がない場所に保管する。
- ・ 30%~50%の充電状態で保管する。
- ・ 6ヶ月ごとにバッテリーを通常通りに充電する。

リチウムイオンバッテリー用バッテリー保護

極めて高いトルク、引っ掛かり、停動、高電流を引き起こす短絡状態になった場合、本製品は約 5秒間振動し、オフになります。リセットするには、トリガーを解除してください。

過酷な状況下では、バッテリーパックの内部温度が上昇しすぎる可能性があります。この現象が起きると、バッテリーパックが冷たくなるまで燃料計が点滅します。ライトが消えた後も作動し続けてください。

リチウムイオン電池の運搬

リチウムイオンバッテリーは、危険物規制の要件の対象となります。

このバッテリーの輸送は、地域、国、および国際的な規定および規制に従って行わなければなりません。

ユーザーが実施ができるバッテリーの地上輸送には、それ以上の要件はありません。

第三者によるリチウムイオンバッテリーの商業輸送には、危険物規制が適用されます。輸送の準備と輸送は、適切な訓練を受けた人員のみが実施し、その作業には対応する専門家の同行が必要です。

バッテリーを輸送する場合:

- ・ バッテリーの接触端子は、漏電を防ぐために保護と絶縁の処理がされていることを確認してください。
- ・ バッテリーパックがパッケージ内で動かないように固定されていることを確認してください。
- ・ ひびが入ったり液漏れが発生しているバッテリーは輸送しないでください。
- ・ 詳細については、運送会社に確認してください。

警告! バッテリーに関する詳細な安全警告 漏電による火災、人的損傷、製品破損のリスクを軽減するために、製品、バッテリーパック、充電器を液体に浸したり、液体を流入させたりすることは絶対にしないでください。海水、特定の工業用化学物質、漂白剤または漂白剤を含む製品などの腐食または伝導性誘導体は、漏電の原因となることがあります。

電気ブレーキ

トリガーを放すと、電気ブレーキが瞬時に作動してブレードが停止します。

ただし、トリガーを解除してからブレーキが作動するまでに遅れが生じることがあります。時折、ブレーキがまったく効かないことがあります。ブレーキがからからない事態が頻繁に発生する場合は、MILWAUKEE 認定サービスセンターで製品の整備が必要です。

切断ブレーキコントロール

切断ブレーキは、機器にかかる負荷を検出し、切断終了時にブレードを自動で停止します。切断ブレーキを有効または無効にするには、モード選択ボタンを 1 秒間長押しします。

切断中に切断ブレーキが作動すると、本製品の電源が切れ、インジケータが緑色に点滅します。

これは次のような場合に発生します。

- ・ ワークが正しく固定されていないため、切断中に過度の振動が発生している。
- ・ 切断中、本製品にかかる圧力にムラがある。
- ・ トリガーが完全に作動していない。

ワークが薄すぎたり軽すぎたりすると、ブレードへの負荷が検出されず、切断が終了しても電源が切れない場合があります。

保守

充電の際、充電器の排気口を塞がないでください。

ブレードを交換する際は、交換手順に従ってください。また、交換する際は必ず保護手袋を着用してください。

プラスチック部品のお手入れをする際は、溶剤を使用しないでください。ほとんどのプラスチックは、市販のさまざまな溶剤の影響を受けやすく、使用により損傷の可能性があります。清潔な布を使用して、汚れや煤などをきれいにします。

ミルウォーキー (MILWAUKEE) の純正アクセサリーとサービスパーツをご使用ください。記載されていない部品を交換する必要がある場合は、MILWAUKEE サービスセンターにお問い合わせください(保証リストまたはサービス所在地リストを参照してください)。

必要に応じて、製品の分解立体図をご注文いただけます。製品タイプとシリアル番号をラベルにご記入のうえ、お近くのサービスセンターで分解立体図をご注文ください。

記号



製品の使用を開始する前に、指示を注意深くお読みください。



注意! 警告! 危険!



作業前の調整時や保守・点検時は、本体からバッテリーを取り外してください。



回転部品に手を近づけないでください。



製品を使用する際は、必ずゴーグルを着用してください。



手袋を着用してください。



ロック済み



ロック解除



本製品は切断ブレーキ技術を搭載しています。



ブレードの回転方向

n_0

無負荷回転数

V

電圧



直流



自治体の廃棄物に分類されない廃棄電池、電気機器、電子機器は廃棄しないでください。廃棄電池、電気機器、電子機器は、分別して収集する必要があります。廃棄バッテリー、廃棄アキュムレータ、および光源は、装置から取り外す必要があります。リサイクル方法や回収場所については、お住いの地域の自治体または販売店にご確認ください。自治体の規定によっては、小売業者は廃棄電池や電気機器、電子機器を無償で持ち帰る義務を有する場合があります。廃棄電池、電気機器、電子機器を再利用・リサイクルすることで、材料の必要性を減らすことができます。特にリチウムや電気電子機器の廃棄物などを含む廃棄バッテリーには、リサイクル可能な貴重な材料が含まれており、環境に適合した方法で廃棄しないと、環境と人間の健康に悪影響を及ぼす可能性があります。廃棄機器に個人情報が入っている場合は、削除してください。



